

# JERCO REPORT

2023  
第 40 号

質の高いリフォームを提供し、事業者の明るい未来を創造する。

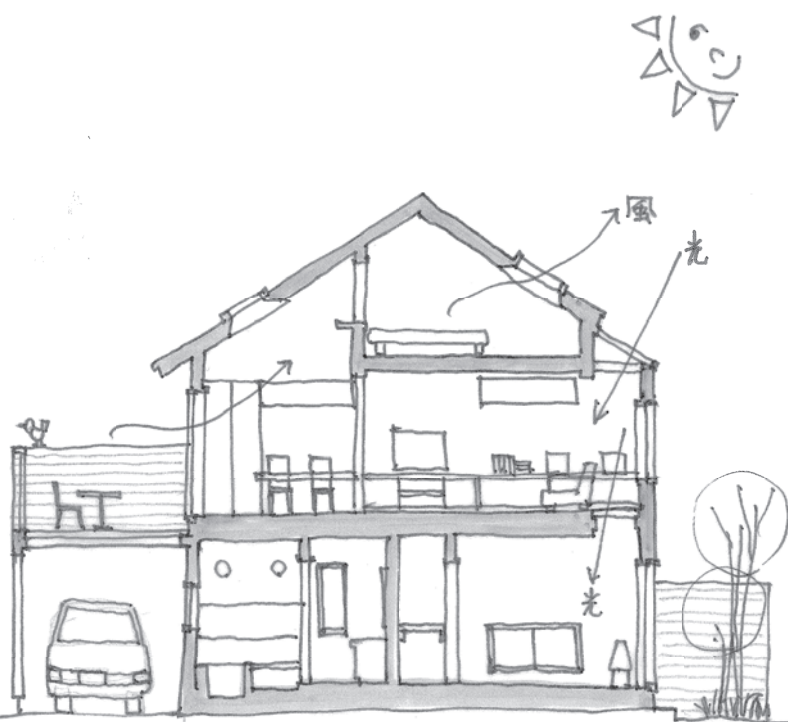

**JERCO**

# 将来のリフォーム事業者へ ジェルコからのメッセージ

## JERCO VISION 2030

質の高いリフォームを提供し、  
事業者の明るい未来を創造する

私たちジェルコは、1983年に誕生した日本で初めての全国組織のリフォーム事業者団体です。発足以来、業界の健全な発展と企業経営の安定・成長のために活動し、近年は消費者のための安心安全リフォームの実現に向けて、国や関連団体等と協力、アライアンスを組み力強く推進しています。（各団体等とのアライアンスについては巻末に掲載）

しかし、昨今は空き家問題、自然災害多発など、改めて消費者の住まいへの関心が高まっており、従来型のリフォームでは対応出来なくなりつつあります。そのため、私たちリフォーム業界自身も、環境激変を乗り越える明るい将来像を見定めることが出来ない状況です。人口減少、高齢社会、そして加速する高度テクノロジーなど、予見できない未来にリフォーム事業者もジェルコもどのように事業の展開・発展を描いて行けばよいのでしょうか。

「ジェルコビジョン2030」は、この目の前の大きな社会変化にどう応えどう行動するか、ジェルコの新たな対応と行動指針をまとめたものです。

そして、この成果をジェルコ会員が享受できるよう「質の高いリフォームを提供し、事業者の明るい未来を創造する」を大テーマに掲げ、今後の10年を活動していきます。またビジョン達成のため、具体的な活動として「専門性と学び」、「多様性ある交流」、「組織強化」の3つの柱を全国で展開していきます。

ジェルコ会員をはじめとして、全国の関係団体、リフォーム事業者の皆様の「ジェルコビジョン2030」へのご理解とご協力、ご支援を頂きます様お願い申し上げます。

（ジェルコビジョンの詳細内容はHPをご覧ください（<https://www.jerco.or.jp/about/vision/>））



## ジェルコ活動の3つの柱とSDGsへの連携

しっかり学び・しっかり交流し・しっかりした組織で支える

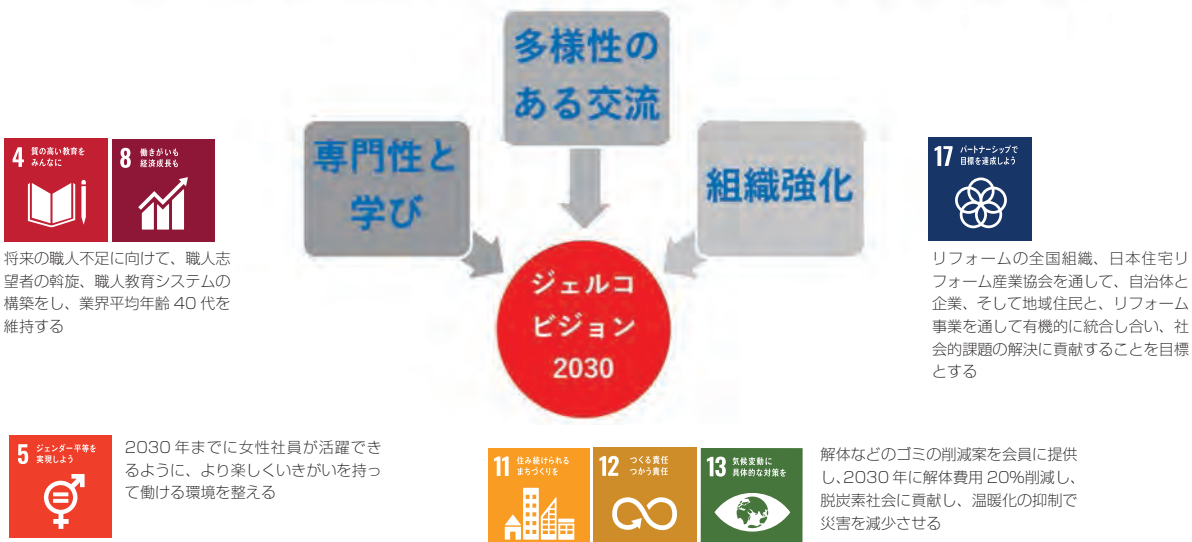

# ジェルコの組織・活動は、行政や様々な関連団体などに支援・協力をいただいています。

ジェルコは長年の活動から国土交通省、経済産業省をはじめ行政・公的機関等の認定、支援を受けると共に、全国の住宅関連団体等と協力関係を築き様々な活動を行ってきました。これらの行政・公的機関・住宅関連団体はジェルコにとって大きなアライアンスの輪となっています。



国土交通省  
ジェルコ発足以来、長年にわたり我々の活動を見守っていただいています。同省の各種補助事業に参加し、最近では住宅リフォーム事業者団体登録制度の認定団体となっています。



経済産業省  
Ministry of Economy, Trade and Industry  
ジェルコリフォームコンテストではビジネス部門に対し経済産業大臣賞を頂いています。同省もジェルコ発足以来、活動にご理解を頂き、住宅省エネ関連の補助金等で支援いただいています。

## 公益財団法人 住宅リフォーム・紛争処理支援センター

住宅リフォーム全般にわたる公的機関として様々な仕事をしています。ジェルコと同時期にスタートした歴史があり、長年にわたり協力関係にあります。増改築相談員制度の運営を行っており、ジェルコは長年その実施機関です。またジェルコは理事となっています。



一般社団法人 住宅リフォーム推進協議会  
リフォームに関わる全国の行政、業界団体で組織されている団体で、消費者・事業者双方にとって有益かつ健全なリフォーム市場の形成を目指しています。ジェルコも加盟しており協力しています。

## ジェルコリフォームコンテスト

## コレカラ

## みんなのミカタ

## 第1種会員



一般社団法人 ベターライフリフォーム協会  
住宅設備メーカー等が地域リフォーム事業者とともに消費者の安全・安心、快適で便利なリフォームを推進。ジェルコ会員も多数いて共に活動している

## 北海道支部

## 関東甲信越支部

## 東北支部

## 中部北陸支部

## 特別会員

## 第2種会員

快適な住空間をめざして  
**ALIA**  
Association of Living Amenity  
一般社団法人リビングアメンティ協会 (ALIA) は、住宅設備、建材関連企業等の団体。ジェルコの2,3種会員も多く加盟しており、情報交流等をしている

## 九州支部

## 近畿支部

## 沖縄支部

## 中国四国支部



木造住宅の耐震診断、耐震補強を実施。研修会等で工務店・リフォーム会社等の耐震診断・補強レベル向上を目指している。ジェルコ会員である。

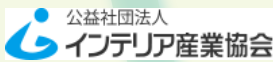

公益社団法人 インテリア産業協会  
インテリアコーディネーター等の資格認定や育成を行う団体。ジェルコも団体会員で活動している。各種の資格やインテリア関連の普及に協力している。

## 第4種会員

## 第3種会員

## ジェルコ総合補償制度

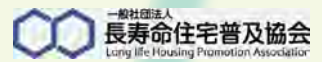

一般社団法人 長寿命住宅普及協会  
良質で長寿命な住宅のための認定・価値表示保証事業を行う団体。ジェルコの安心R住宅等でも協力関係にある。

## 安心R住宅

## VEC 塩ビ工業・環境協会

リフォームの全国組織、日本住宅リフォーム産業協会を通して、自治体と企業、そして地機的に統合し合い、社会的課題の解決に貢献することを目標とする

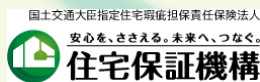

国土交通大臣指定住宅瑕疵担保責任保険法人  
安心を、ささえる。未来へ、つなぐ。  
住宅瑕疵担保責任保険法人。まもりすまい保険、まもりすまいリフォーム保険などで、ジェルコ会員の利用も多い。



けんさんきょう  
一般社団法人日本建材・住宅設備産業協会。建材・設備メーカー等の最大団体。リフォーム市場拡大とともにジェルコとの交流を活発に行っている。



一般社団法人  
日本住宅リフォーム産業協会

**JERCO  
REPORT**  
No.292

発行日 2023年 6 月 (創刊 1985年 1 月)  
発行所 一般社団法人 日本住宅リフォーム産業協会  
〒104-0032 東京都中央区八丁堀 3-7-1 宝ビル本館 5F  
TEL : 03-5541-6050 FAX : 03-5541-0127 URL : <http://www.jerco.or.jp>  
年間購読料 一部 / 500 円 (税込)

# JERCO REPORT

一般社団法人 日本住宅リフォーム産業協会 (JERCO)

## CONTENTS

No.292 2023年 第40号

|                            |    |
|----------------------------|----|
| CONTENTS / 巻頭コラム           | 3  |
| ジェルコ 第15期定時社員総会            | 4  |
| 会長方針 第15期ジェルコ事業計画          | 6  |
| 第15期の各委員会と事業計画             | 12 |
| 第3回「リフォームの質を考える日」          | 17 |
| ジェルこまち DAY @ ZOOM          | 18 |
| わが社の優秀リフォーム技能者             | 20 |
| 住宅リフォームエキスパート増改築相談員        | 21 |
| 石綿事前調査の強い味方! 石綿事前調査代行サービス  | 22 |
| 2023ジェルコリフォームコンテスト 募集開始    | 24 |
| ポスタルクラブ                    | 25 |
| 2・3・4種会員PRコーナー             | 26 |
| 第32回住宅リフォーム市場動向・景況感調査      | 30 |
| 支部インフォメーション Topics & Event | 34 |
| <最新版>ジェルコサービスファイル          | 36 |
| 新入会員紹介                     | 38 |

### ■□■ 巻頭コラム 「ジェルコ全体を盛り上げられるよう精進」



初めまして、2023年4月より近畿支部事務局をさせて頂いております、大阪マルカンの小笠原と申します。弊社は美装から始まった創業36年目の会社になります現在、解体・産廃・養生・美装ビルメンを軸としている会社となり、営繕工事ども少し携わっております。

前任のミオ・デザイン主森さんは10年近く事務局をされて支部を支えていらっしゃいましたので、私も早く色々な方々に勉強をさせて頂きながら近畿支部のサポートやジェルコ全体を盛り上げられるように精進させて頂きます。  
**(近畿支部事務局 小笠原 久幸)**

～応援メッセージ～

元々、得意先としての関係であった小笠原氏。ビジネスとしても誠実で信頼できる人柄を実感していたので、事務局として一緒に支部を盛り上げて欲しいと相談させて頂きました。彼らしく、即答で快諾。彼ほど謙虚で実直な人は他にはいないと思いますし、何よりフットワークの軽さにはいつもリスペクトしています。

事務局長という各会員さんへの配慮とレスポンスが求められる役割はすごくフィットしており、いつも助けて頂いています。これからも、共に切磋琢磨しながら、近畿支部を盛り上げて頂けることを期待しています。他支部の皆さんも宜しくお願い致します。  
**(近畿支部長 佐々木 俊明)**

## ジェルコの新しい取組みに注力



持続可能な社会を見据えた次世代型ビジネスを推進



ジェルコ第15期定時社員総会

ジェルコ第15期定時社員総会は、6月14日東京都新宿区の京王プラザホテルにて開催された。新型コロナウイルス感染症が5類指定感染症へ見直されたことを受け、対面式での開催となった。

開催に先立ち盛会長は「新型コロナウイルス禍が落ち着きつつあるなか、ウクライナや米中貿易摩擦など地政学的リスクから先行き不透明な経済状況が続いております。しかしながら、日経平均株価は3万2千、企業配当も3年連続の過去最高となり、このまま、経済が安定することを期待しております。他方、カーボンニュートラル実現に向けた取組みも積極的に行われており、リフォーム業界においても、持続可能な社会を見据えた次世代型ビジネスを進めて行くことが必要だと考えておりま

す。ジェルコでは住宅の性能向上リフォームの一環として『ひと部屋断熱リフォーム』を進めていきます。本日の記念講演で説明がありますが、冬場や就寝中の低体温症を低減させ、健康の維持・改善に効果が期待できると考えております。この『ひと部屋断熱リフォーム』は、国民会議様とジェルコが政策協定を結び全国6地域から始めていきます。その後、全国規模で進めていきますのでご協力お願いいたします」と挨拶した。続いて、来賓を代表して、国土交通省住宅局住宅生産課木造住宅振興室の石井秀明室長と経済産業省製造産業局生活製品課住宅産業室の潮崎雄治室長が挨拶され議事に移った。

議事では定款に基づき、盛会長が議長に選任さ



開会の挨拶を述べる盛会長



第1～4号までの全議案が全会一致で議決された



新任理事を代表して武田幸久理事が挨拶



盛会長による方針発表

れた後、議案審議が行われた。

第1号議案の第14期事業報告および決算案について、議案説明を北方専務理事、監査報告を江原監事が行った。第2号議案の定款の一部変更案では、定款の20条と24条に記載された「書面」について、昨今の情報伝達ではメール等電磁的記録による発信が一般化していることを受け、それぞれの条文で「書面又は電磁的記録」へ変更する案が上程され、いずれも全会一致で議決された。

第3号議案の第15期事業計画および予算案についても北方専務理事が議案説明を行った。第4号議案の役員改選では、武田幸久理事（伊大建設株式会社代表取締役）の新任、土手内直人理事（株）ノーリツ営業統括部関東支社広域営業推進室長）から小巻信輔理事（株）ノーリツ営業統括部関東支社広域営業推進室長）への交代が審議され、いずれも全会一致で議決された。

議事終了後には、新任理事を代表して武田幸久

理事が挨拶。5分間の休憩を挟んで盛会長による方針発表が行われ、ジェルコビジョン2030に基づいた第15期事業計画、活動方針が述べられた。。

続いて、永年会員表彰が執り行われ、協会在籍30年の6社（株）栗田工務店、（株）アスラクホーム、（株）桶庄、パナソニックハウジングソリューションズ株、（株）OKUTA、（株）フレックス唐津）、協会在籍20年の8社（株）リビング春日井、三王建設興業株、（株）カシワバラ・コーポレーション、白馬建設株、（有）涌井設計、佐虎建業（有）、（株）総建装、リフォームコニー（有）ケーアンドケーカンパニー）が表彰され、代表として（株）OKUTAに感謝状と記念品が授与された。

記念講演では、医療法人社団聡伸会今村医院長で前日本医師会副会長の今村聡氏を講師に招き、「WHOが勧告する健康な住宅普及に向けた医療建築連携の重要性」と題した講演を行い、住環境が健康に与える影響や海外の住宅政策などについて



永年勤続表彰を受け挨拶する(株)OKUTAの奥田勇氏



講演する今村聡氏



講演する上原裕之氏



講演する矢島一委員長

て事例を紹介するとともに、健康リスクに関する調査・アンケートの集計結果から得られた知見を元に、冬季室温 18 度以上と呼吸器系・心血管疾患の罹患・死亡リスクや高断熱住宅に住むことが健康状態改善に関連する WHO の勧告内容について解説した。続いて、(一社)健康省エネ住宅を推進する国民会議理事長の上原裕之氏が講演し、「生命を守るひと部屋断熱運動を議連・省庁・自治体・ジェルコ連携で」と題した講演を行い、住宅エコリフォーム推進事業や住宅・建築物省エネ改修推進事業、社会資本整備総合交付金、防災・安全交付金の対象事業などについて解説。また、健康・省エネ住宅を推進する議連総会や生命を守る「健康省エネルーム推進シンポジウム」など様々な活動の紹介を行った。

総会の最後には、ジェルコ事業開発委員会の矢島一委員長による健康省エネルーム改修工事検討資料「省エネ区分 3-7 地域ひと部屋断熱」につい

での講演が行われた。講演の中で矢島委員長は「住まう人の健康を考え、最低 1 部屋（1 階和室）だけでも 18 度を保てるレベルに断熱性能と空調設備性能を向上させることを基本としております。そのため、シミュレーション計算根拠に基づき、サッシを含む外壁面や床等の断熱改修標準マニュアルを作成し、均等な施工による断熱性能を確保した上で、SDGs の観点からも出来る限り現状の再利用および出費を抑えた工事提案が出来るよう統一することが重要です」と述べ、省エネ区分 3-7 地域における寝室（和室想定）の工事プランを 3 種類提示。内窓工事や気密テープを使用した床断熱工事・壁断熱工事など、工事におけるポイントを紹介するとともに、その管理費等や諸経費、補助金など工事費用の内訳について解説した。

定時社員総会終了後は情報交換の場として名刺交換会が開催され、盛況のうちに幕を閉じた。



## 一般社団法人日本住宅リフォーム産業協会

## 第15期 役員名簿

## 1. 理事 【任期（2年）：令和4年6月22日～令和6年度 定時総会終結の時】

(敬称略)

| No. | 役員 | 新任<br>継続 | 第14期 役職            | 氏名     | 会員会社名   | 所属会社役職  |
|-----|----|----------|--------------------|--------|---|---------|
| 1   | 理事 | 継続       | 代表理事 会長            | 盛 静男   | (株)ゆめや  | 代表取締役   |
| 2   | 理事 | 継続       | 副会長                | 望月 俊彦  | (株)アルファテック                                    | 代表取締役   |
| 3   | 理事 | 継続       | 副会長                | 大堀 正幸  | (株)大堀商会                                       | 代表取締役社長 |
| 4   | 理事 | 継続       | 副会長                | 夕部 美子  | (株)光テック                                       | 取締役     |
| 5   | 理事 | 継続       | 副会長 体制整備委員会 委員長    | 森山 秀夫  | (株)ライズホーム                                     | 代表取締役   |
| 6   | 理事 | 継続       | 副会長 北海道支部長         | 新谷 孝秀  | (株)アルティザン建築工房                                 | 代表取締役   |
| 7   | 理事 | 継続       | 専務理事               | 北方 寛   | (一社) 日本住宅リフォーム産業協会                            | 専務理事    |
| 8   | 理事 | 継続       | 東北支部長              | 高橋 健一  | (株)東北ユニックス                                    | 代表取締役   |
| 9   | 理事 | 継続       | 関東甲信越支部長           | 山崎 昇   | リフォームワン(株)                                    | 代表取締役   |
| 10  | 理事 | 継続       | 中部北陸支部長            | 太田 信吾  | (株)ゆい・リビング                                    | 代表取締役   |
| 11  | 理事 | 継続       | 近畿支部長              | 佐々木 俊明 | エスシステム(株)                                     | 代表取締役   |
| 12  | 理事 | 新任       | 中国四国支部長            | 武田 幸久  | 伊大建設(株)                                       | 代表取締役   |
| 13  | 理事 | 継続       | 九州支部長              | 江田 卓宏  | (有) 江田建設                                      | 代表取締役   |
| 14  | 理事 | 継続       | 沖縄支部長              | 高良 盛幸  | ユーアイホーム(株)                                    | 代表取締役   |
| 15  | 理事 | 継続       | 性能アカデミー委員会 委員長     | 今井 猛   | 喜多ハウジング(株)                                    | 常務取締役   |
| 16  | 理事 | 継続       | 性能アカデミー委員会 副委員長    | 内山 岳彦  | (株)エー・エス・ディ                                   | 代表取締役   |
| 17  | 理事 | 継続       | 性能アカデミー委員会 副委員長    | 福原 正則  | (株)エルエルアイ出版                                   | 会長      |
| 18  | 理事 | 継続       | 性能アカデミー委員会 副委員長    | 山名 一郎  | YKK AP (株)住宅本部 リノベーション<br>事業部 営業推進部           | 担当部長    |
| 19  | 理事 | 継続       | 体制整備委員会 副委員長       | 石田 裕子  | リフォームビジネス研究所                                  | 副所長     |
| 20  | 理事 | 継続       | 体制整備委員会 副委員長       | 山坂 麻衣子 | 大建工業(株) 国内営業企画部                               | 副部長     |
| 21  | 理事 | 継続       | 広報渉外委員会 委員長        | 石原 直之  | 業務支援(株)                                       | 代表取締役   |
| 22  | 理事 | 継続       | 広報渉外委員会 副委員長       | 輿石 英夫  | TOTO(株) 販売統括本部                                |         |
| 23  | 理事 | 継続       | 広報渉外委員会 副委員長       | 大塚 学   | (株)LIXIL リフォーム推進部                             | 部長      |
| 24  | 理事 | 継続       | ジェルコビジョン 2030 推進室長 | 杉村 喜美雄 | (株)暮暮家ハイホームス                                  | 技術コーチ   |
| 25  | 理事 | 継続       | 事業開発委員会 委員長        | 矢島 一   | (株)スペースマイン                                    | 代表取締役社長 |
| 26  | 理事 | 継続       | ZUTTO あんしん事業 委員長   | 田中 健太郎 | (株)タナカ住建                                      | 代表取締役社長 |
| 27  | 理事 | 新任       |                    | 小巻 信輔  | (株)ノーリツ 関東支社 広域営業推進室                          | 室長      |
| 28  | 理事 | 継続       |                    | 安中 直樹  | パナソニックハウジングソリューションズ(株) 総合営業企画室 リフォーム<br>政策推進部 | 部長      |
| 29  | 理事 | 継続       |                    | 福田 健作  | ナイス(株) 資材事業本部                                 | 執行役員    |
| 30  | 理事 | 継続       |                    | 尾崎 泰三  | (株)リクルート リフォーム部                               | 部長      |
| 31  | 理事 | 継続       |                    | 菅野 晃史  | ジャパン建材 営業推進部                                  | 課長      |

理事 31名

## 2. 監事 【任期（4年）：江原氏 令和2年6月18日～令和6年度 定時総会終結の時】

：中山氏 令和4年6月22日～令和8年度定時総会終結の時】

|   |    |    |  |       |              |       |
|---|----|----|--|-------|--------------|-------|
| 1 | 監事 | 継続 |  | 江原 正也 | エバー(株)       | 代表取締役 |
| 2 | 監事 | 新任 |  | 中山 信義 | (株)リフォームデザイン | 代表取締役 |

監事 2名

## 3. 相談役 【任期（2年）：令和4年6月22日～令和6年度 定時総会終結の時】

|   |     |    |  |       |                |         |
|---|-----|----|--|-------|----------------|---------|
| 2 | 相談役 | 継続 |  | 山崎 晶弘 | 山商リフォームサービス(株) | 取締役 会長  |
| 3 | 相談役 | 継続 |  | 奥田 勇  | (株)OKUTA       | 代表取締役会長 |

相談役 2名

# 第15期 ジェルコ事業計画

第15期ジェルコ定時社員総会において盛会長は出席した会員を前に今期の方針を発表した。ジェルコの存在意義（パーパス）の位置づけとしてのジェルコ宣言や第15期のスローガンとジェルコビジョン2030を掲げ、リフォーム事業者は質の高いリフォームを提供し続けることで明るい未来が見えてくると会員に訴えた。

## ■ジェルコ宣言（パーパス）

- ◇ジェルコは、安心・安全なリフォームを提供する事業団体として、生活者の快適な住環境を創造します。
- ◇ジェルコは、リフォーム事業で培った知識・経験を活かし、変わりゆくリフォーム産業界のリーダーを目指します。

## ■第15期のスローガン

- ◇事業者の「成功の未来図」を描ける活動

## ■ジェルコビジョン2030

- ◇質の高いリフォームを提供し  
事業者の明るい未来を創造する

次に第15期ジェルコ事業計画・基本方針として以下の5点を発表。

## ■第15期 ジェルコ事業計画 基本方針

- ①ジェルコビジョン2030の目標、ロードマップ、ガイドラインを示します。
- ②新しい時代に即したジェルコ改革案を示します。
- ③次世代型ビジネスモデルの構築、事業化を

推進します。

- ④本部、支部、各委員会事業（学び、交流、組織改革）を推進します。
- ⑤プライマリーバランスの健全化を推進します。

これらの第15期ジェルコ事業計画・基本方針に向け、以下を具体的な活動として実施していく。

## ●ジェルコビジョン2030推進室

ジェルコビジョン2030の目標、ロードマップ、ガイドライン作成のために、ジェルコが描く「リフォームの質」を明確にしなければいけない。そのためパネルディスカッション「リフォームの質を考える日」を5回開催する予定となっている。

この「リフォームの質を考える日」で議論され導き出された内容としては、

- ◇第1回：「お客様と寄り添うことが事業者の質」と捉えた。
- ◇第2回：リフォームを行うことで「資産価値が向上することを質」と捉えた。
- ◇第3回：設計・施工の質をトラブル事例を取り上げ議論した。
- ◇第4回：リフォームの人材育成について、議論を深めた。
- ◇第5回：まとめ

ジェルコでは、ここで得られた知見を元にジェルコビジョン2030の目標、ロードマップ、ガイドラインを作成していく。

## ●ジェルコビジョン2030を実現するためのバックカスティング

ジェルコビジョン2030の実現に向け「質の高いリフォームで人生100年時代における生活者へ

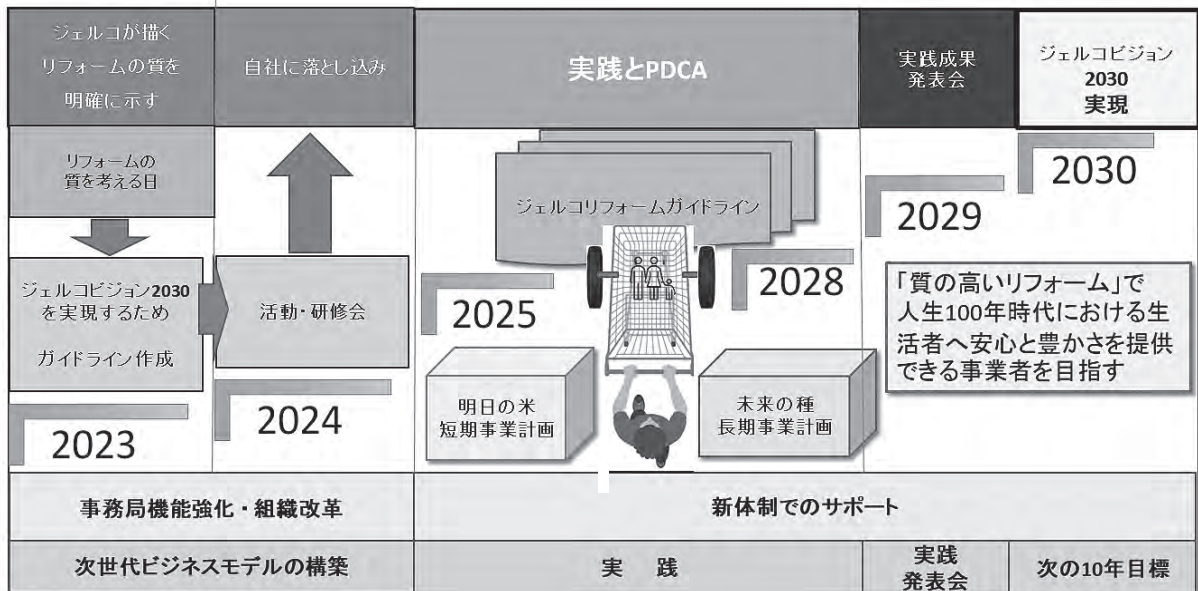

### ジェルコビジョン2030を実現するためのバックカスティング

安心と豊かさを提供できる事業者」を目指す。そのため、2023年は「リフォームの質」を明確にし、それによってガイドラインを作成し、様々な研修や活動を行って会員各社に落とし込んでいく。同時に事務局の強化などの組織改革にも取り組んでいく。そして、社会課題を解決するような次世代型ビジネスモデルの構築も目指していく。

とは言え、5～10年後の目標を定めることも重要だが、「明日の飯」=明日の仕事のヒントを導き出すことも重要であり、「明日の飯」を稼ぐための活動、「未来の種」を見つける活動をメリハリをもって進めて行く。

来る2029年には、それまで取り組んできた活動の成果発表を行い、2030年にはジェルコの全会員が質の高いリフォームができる事業者になっていること。そして、さらに次の10年の目標を定めて進んで行く。

#### ●正副会長

- ◇2030年を見据えたジェルコ改革案作成（リブランディング的思考）
- ◇第15期ジェルコ事業計画の推進、チェック、是正
- ◇プライマリーバランス健全化を目指す

ジェルコの良いところは残し時流に合う組織に

再構築させ、長く、信頼されるジェルコを目指してゆくべきだと考えている。その一方で、ジェルコの活動内容は多様化、高度化している。それに合わせて、人件費や交通費、家賃なども値上がりしている状況を鑑み、プライマリーバランスの健全化を目指し、新しい時代に即したジェルコ改革案を示していく。

#### ●合同委員会

- ◇ジェルコビジョン2030を視野に（学び、交流、組織強化）を目指す
- ◇全委員会の連携を図る（各委員長との意見交換実施）
- ◇全国実践研究会の開催（目的を明確にして進める）
- ◇各委員会の活動内容が全会員に周知徹底できる工夫

本部、支部、各委員会事業（学び、交流、組織強化）の推進によって、横方向の繋がり、活動の共有化が成果に繋がると期待している。

#### ●全国8支部 支部長会

- ◇支部間交流、勉強会、意見交換など
- ◇会員各位に公平なサービスを提供するための取組み

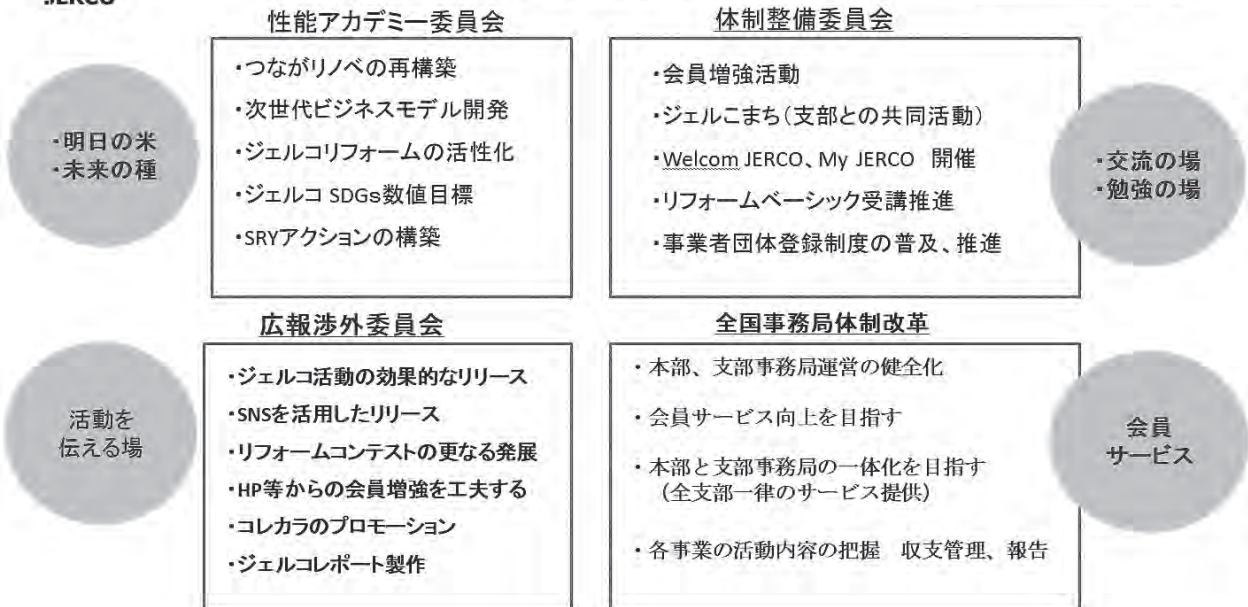

### ◇住宅リフォームエキスパート（増改築相談員）受講者数拡大

各支部間の交流はジェルコの最大の魅力。また、今期から増改築相談員は「住宅リフォームエキスパート」に名称を変更。受講要件も実務経験10年から5年に緩和されたため、今期は受講者数を倍増させるチャンスとなっている。インテリアコーディネーターや女性社員にも積極的に受講して頂くようはたらきかけていく。

### ●事業開発委員会

- ◇社会課題を解決する次世代型ビジネスモデルの開発、構築、事業化
- ◇「ひと部屋断熱リフォーム」の開発、事業化が進んでいます
- ◇小規模事業者が望むビジネスモデルの開発構築、事業化
- ◇各委員会（主に性能アカデミー）と連携しビジネスモデルの事業化を目指す

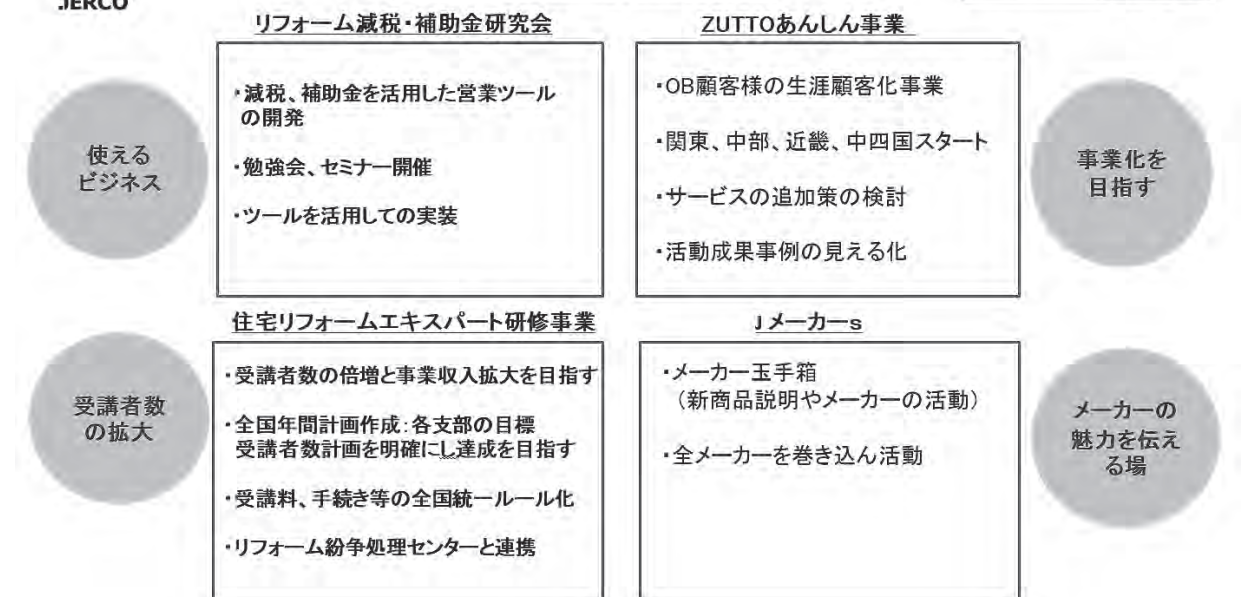

持続可能な社会を見据えた次世代型ビジネスモデルの構築、事業化を推進していく。

## ●SDGs

### ◇職人不足に向けて

自社職人、多能工の仕組み、育成、福利厚生など

### ◇女性が活躍できる

働きやすい社内環境整備、ジェルこまち活動

### ◇脱炭素社会に向けて

ゴミの削減案を会員に提供しCO2削減を目指す

SDGsは2015年9月の「国連持続可能な開発サミット」で定められた、2030年までの達成を目指す国際社会共通の目標のことで、17の目標と167のターゲットに分けられており、このうち7つの目標にジェルコでは取り組んでいる。現在、性能アカデミー委員会ではSDGs活動の成果を数値化する取組みを進めている。また、WHO（世界保健機構）では、冬場の室内温度18℃以上・新築、改修時の断熱・夏場の室内熱中症対策を勧告しており、ようやく断熱改修が健康維持、改善に繋がるエビデンスが揃った。これを受け、ジェルコでは、つながりノベなどの性能向上リフォー

ム・「ひと部屋断熱リフォーム」を進めて行く。これによりSDGsのNo.3「すべての人に健康と福祉を」を追加し、合計8つの目標を掲げていくこととする。

## ●ジェルコ第15期 組織役割図

この組織図は、ジェルコビジョン2030を達成させるための組織です。今期は、「事業者の成功の未来図を描ける活動」を目指していきませんが、明日の飯と未来の種を見つける活動を両輪で進めていきます。

## ●ジェルコビジョン2030 スローガン

### ◇ジェルコ会員と全国の事業者へのメッセージ

**「質の高いリフォームを提供し  
事業者の明るい未来を創造する」**

### ◇生活者へのメッセージ

**「リフォームで家が変わると暮らしが変わる」**

皆で力を合わせて2030年「質の高いリフォーム」ができる会社づくりを目指していく。

最後に、「無欲無私にしてジェルコ一途」の誓いを胸に今年1年まい進して参ります。

# ジェルコ15期 組織役割図

## 第15期 ジェルコ事業計画

- ① ジェルコビジョン2030の目標、ロードマップ、ガイドラインを示します
- ② 新しい時代に即したジェルコ改革案を示し推進します
- ③ 次世代型ビジネスモデルの構築、事業化を推進します
- ④ 本部、支部、各委員会事業(学び、交流、組織改革)を推進します
- ⑤ プライマリーバランスの健全化を推進します

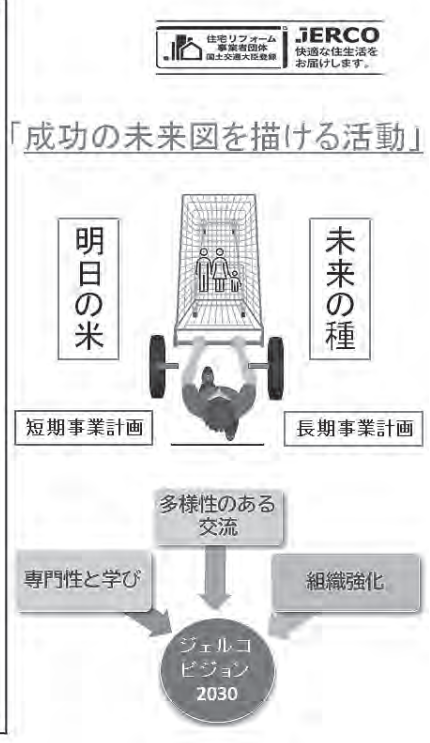
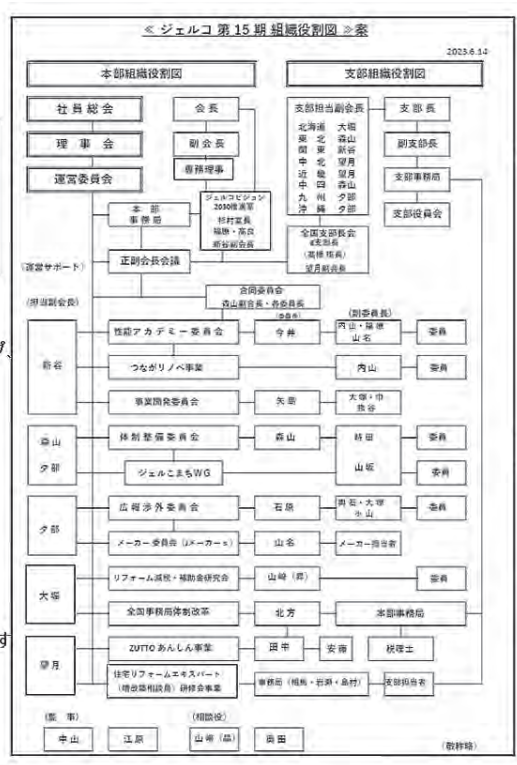



## 【事業開発委員会】

委員長

### 矢島 一

皆さんこんにちは。

理事就任以来、近畿支部長として6年、近未来組織改革プロジェクトリーダーとして1年のべ7年間活動してきました。今年度は新しく創設された「事業開発委員会」の委員長として活動させていただきます。

本委員会は、会長方針にある医療福祉・建築連携による健康省エネルーム「ひと部屋断熱」推進が主な取組となります。

具体的には、①必要最低限の断熱リフォームをすることで、住宅改修資金の余裕が無い高齢者でも命を守ることができることを、ジェルコ会員に理解いただく②その実現のために関連省庁への働きかけと、地元自治体との医療福祉・建築連携を進めて行く。といったスキームになります。これから詳細についての勉強会・研修会を各支部単位で実施してまいります。どうぞ皆さまご理解とご協力をお願いいたします。

## ■事業開発部事業方針・目的

ジェルコビジョン2030に基づき、ジェルコ全体の収益増と会員にとって有益になる事を目的とし、事業を創造し提案する。

## ■事業計画

- ・「ひと部屋断熱」推進に伴うジェルコと他団体・行政との連携と方法の検討
- ・上記に伴う、関係省庁・地方自治体に向けたロビー活動
- ・新規収益事業の検討・提案
- ・性能向上委員会を中心に他委員会との連携による収益事業の検討・提案

**健康省エネルーム改修工事検討資料**  
「省エネ区分3-7地域ひと部屋断熱」について  
2023.6.7

住まう人の健康を考え、寝室や長時間滞在する空間として使用する最低1部屋(1階和室)だけでも18℃を室温できるレベルに断熱性能及び空調設備性能を向上させる。  
シミュレーション計算根拠に基づき サッシを含む外壁面や床等の断熱改修標準マニュアルを作成、均等な施工による断熱性能を確保した上で、SDGsの観点からも出来る限りコストの削減及び費用を抑えた工事提案が出来るよう統一する。

作成 (株)スペースマイン 矢島 一  
所属 (一社)日本住宅リフォーム産業協会(JERCO ジェルコ)  
なら健康・省エネ住宅を推進する国民会議

【01】/地域 健康(和室和室)改修案 (既製標準OFF・記号時に18℃を確保)

【02】/地域 健康(和室和室)改修案 (既製標準OFF・記号時に18℃を確保)

【03】/地域 健康(和室和室)改修案 (既製標準OFF・記号時に18℃を確保)

【04】/地域 健康(和室和室)改修案 (既製標準OFF・記号時に18℃を確保)

【05】/地域 健康(和室和室)改修案 (既製標準OFF・記号時に18℃を確保)

【06】/地域 健康(和室和室)改修案 (既製標準OFF・記号時に18℃を確保)

【07】/地域 健康(和室和室)改修案 (既製標準OFF・記号時に18℃を確保)

【08】/地域 健康(和室和室)改修案 (既製標準OFF・記号時に18℃を確保)

【09】/地域 健康(和室和室)改修案 (既製標準OFF・記号時に18℃を確保)

【10】/地域 健康(和室和室)改修案 (既製標準OFF・記号時に18℃を確保)

【11】/地域 健康(和室和室)改修案 (既製標準OFF・記号時に18℃を確保)

【12】/地域 健康(和室和室)改修案 (既製標準OFF・記号時に18℃を確保)

【13】/地域 健康(和室和室)改修案 (既製標準OFF・記号時に18℃を確保)

【14】/地域 健康(和室和室)改修案 (既製標準OFF・記号時に18℃を確保)

【15】/地域 健康(和室和室)改修案 (既製標準OFF・記号時に18℃を確保)

【16】/地域 健康(和室和室)改修案 (既製標準OFF・記号時に18℃を確保)

【17】/地域 健康(和室和室)改修案 (既製標準OFF・記号時に18℃を確保)

【18】/地域 健康(和室和室)改修案 (既製標準OFF・記号時に18℃を確保)

【19】/地域 健康(和室和室)改修案 (既製標準OFF・記号時に18℃を確保)

【20】/地域 健康(和室和室)改修案 (既製標準OFF・記号時に18℃を確保)

【21】/地域 健康(和室和室)改修案 (既製標準OFF・記号時に18℃を確保)

【22】/地域 健康(和室和室)改修案 (既製標準OFF・記号時に18℃を確保)

【23】/地域 健康(和室和室)改修案 (既製標準OFF・記号時に18℃を確保)

【24】/地域 健康(和室和室)改修案 (既製標準OFF・記号時に18℃を確保)

【25】/地域 健康(和室和室)改修案 (既製標準OFF・記号時に18℃を確保)

【26】/地域 健康(和室和室)改修案 (既製標準OFF・記号時に18℃を確保)

【27】/地域 健康(和室和室)改修案 (既製標準OFF・記号時に18℃を確保)

【28】/地域 健康(和室和室)改修案 (既製標準OFF・記号時に18℃を確保)

【29】/地域 健康(和室和室)改修案 (既製標準OFF・記号時に18℃を確保)

【30】/地域 健康(和室和室)改修案 (既製標準OFF・記号時に18℃を確保)

【31】/地域 健康(和室和室)改修案 (既製標準OFF・記号時に18℃を確保)

【32】/地域 健康(和室和室)改修案 (既製標準OFF・記号時に18℃を確保)

【33】/地域 健康(和室和室)改修案 (既製標準OFF・記号時に18℃を確保)

【34】/地域 健康(和室和室)改修案 (既製標準OFF・記号時に18℃を確保)

【35】/地域 健康(和室和室)改修案 (既製標準OFF・記号時に18℃を確保)

【36】/地域 健康(和室和室)改修案 (既製標準OFF・記号時に18℃を確保)

【37】/地域 健康(和室和室)改修案 (既製標準OFF・記号時に18℃を確保)

【38】/地域 健康(和室和室)改修案 (既製標準OFF・記号時に18℃を確保)

【39】/地域 健康(和室和室)改修案 (既製標準OFF・記号時に18℃を確保)

【40】/地域 健康(和室和室)改修案 (既製標準OFF・記号時に18℃を確保)

【41】/地域 健康(和室和室)改修案 (既製標準OFF・記号時に18℃を確保)

【42】/地域 健康(和室和室)改修案 (既製標準OFF・記号時に18℃を確保)

【43】/地域 健康(和室和室)改修案 (既製標準OFF・記号時に18℃を確保)

【44】/地域 健康(和室和室)改修案 (既製標準OFF・記号時に18℃を確保)

【45】/地域 健康(和室和室)改修案 (既製標準OFF・記号時に18℃を確保)

【46】/地域 健康(和室和室)改修案 (既製標準OFF・記号時に18℃を確保)

【47】/地域 健康(和室和室)改修案 (既製標準OFF・記号時に18℃を確保)

【48】/地域 健康(和室和室)改修案 (既製標準OFF・記号時に18℃を確保)

【49】/地域 健康(和室和室)改修案 (既製標準OFF・記号時に18℃を確保)

【50】/地域 健康(和室和室)改修案 (既製標準OFF・記号時に18℃を確保)

【51】/地域 健康(和室和室)改修案 (既製標準OFF・記号時に18℃を確保)

【52】/地域 健康(和室和室)改修案 (既製標準OFF・記号時に18℃を確保)

【53】/地域 健康(和室和室)改修案 (既製標準OFF・記号時に18℃を確保)

【54】/地域 健康(和室和室)改修案 (既製標準OFF・記号時に18℃を確保)

【55】/地域 健康(和室和室)改修案 (既製標準OFF・記号時に18℃を確保)

【56】/地域 健康(和室和室)改修案 (既製標準OFF・記号時に18℃を確保)

【57】/地域 健康(和室和室)改修案 (既製標準OFF・記号時に18℃を確保)

【58】/地域 健康(和室和室)改修案 (既製標準OFF・記号時に18℃を確保)

【59】/地域 健康(和室和室)改修案 (既製標準OFF・記号時に18℃を確保)

【60】/地域 健康(和室和室)改修案 (既製標準OFF・記号時に18℃を確保)

【61】/地域 健康(和室和室)改修案 (既製標準OFF・記号時に18℃を確保)

【62】/地域 健康(和室和室)改修案 (既製標準OFF・記号時に18℃を確保)

【63】/地域 健康(和室和室)改修案 (既製標準OFF・記号時に18℃を確保)

【64】/地域 健康(和室和室)改修案 (既製標準OFF・記号時に18℃を確保)

【65】/地域 健康(和室和室)改修案 (既製標準OFF・記号時に18℃を確保)

【66】/地域 健康(和室和室)改修案 (既製標準OFF・記号時に18℃を確保)

【67】/地域 健康(和室和室)改修案 (既製標準OFF・記号時に18℃を確保)

【68】/地域 健康(和室和室)改修案 (既製標準OFF・記号時に18℃を確保)

【69】/地域 健康(和室和室)改修案 (既製標準OFF・記号時に18℃を確保)

【70】/地域 健康(和室和室)改修案 (既製標準OFF・記号時に18℃を確保)

【71】/地域 健康(和室和室)改修案 (既製標準OFF・記号時に18℃を確保)

【72】/地域 健康(和室和室)改修案 (既製標準OFF・記号時に18℃を確保)

【73】/地域 健康(和室和室)改修案 (既製標準OFF・記号時に18℃を確保)

【74】/地域 健康(和室和室)改修案 (既製標準OFF・記号時に18℃を確保)

【75】/地域 健康(和室和室)改修案 (既製標準OFF・記号時に18℃を確保)

【76】/地域 健康(和室和室)改修案 (既製標準OFF・記号時に18℃を確保)

【77】/地域 健康(和室和室)改修案 (既製標準OFF・記号時に18℃を確保)

【78】/地域 健康(和室和室)改修案 (既製標準OFF・記号時に18℃を確保)

【79】/地域 健康(和室和室)改修案 (既製標準OFF・記号時に18℃を確保)

【80】/地域 健康(和室和室)改修案 (既製標準OFF・記号時に18℃を確保)

【81】/地域 健康(和室和室)改修案 (既製標準OFF・記号時に18℃を確保)

【82】/地域 健康(和室和室)改修案 (既製標準OFF・記号時に18℃を確保)

【83】/地域 健康(和室和室)改修案 (既製標準OFF・記号時に18℃を確保)

【84】/地域 健康(和室和室)改修案 (既製標準OFF・記号時に18℃を確保)

【85】/地域 健康(和室和室)改修案 (既製標準OFF・記号時に18℃を確保)

【86】/地域 健康(和室和室)改修案 (既製標準OFF・記号時に18℃を確保)

【87】/地域 健康(和室和室)改修案 (既製標準OFF・記号時に18℃を確保)

【88】/地域 健康(和室和室)改修案 (既製標準OFF・記号時に18℃を確保)

【89】/地域 健康(和室和室)改修案 (既製標準OFF・記号時に18℃を確保)

【90】/地域 健康(和室和室)改修案 (既製標準OFF・記号時に18℃を確保)

【91】/地域 健康(和室和室)改修案 (既製標準OFF・記号時に18℃を確保)

【92】/地域 健康(和室和室)改修案 (既製標準OFF・記号時に18℃を確保)

【93】/地域 健康(和室和室)改修案 (既製標準OFF・記号時に18℃を確保)

【94】/地域 健康(和室和室)改修案 (既製標準OFF・記号時に18℃を確保)

【95】/地域 健康(和室和室)改修案 (既製標準OFF・記号時に18℃を確保)

【96】/地域 健康(和室和室)改修案 (既製標準OFF・記号時に18℃を確保)

【97】/地域 健康(和室和室)改修案 (既製標準OFF・記号時に18℃を確保)

【98】/地域 健康(和室和室)改修案 (既製標準OFF・記号時に18℃を確保)

【99】/地域 健康(和室和室)改修案 (既製標準OFF・記号時に18℃を確保)

【100】/地域 健康(和室和室)改修案 (既製標準OFF・記号時に18℃を確保)



## 【性能アカデミー委員会】

委員長

# 今井 猛

ジェルコ会員の皆様、いつもお世話になっております。  
性能アカデミー委員長の今井です。委員長をさせていただき6年目に突入しました。

これまでは、いかに皆様のリフォームの技術力アップのご支援が出来るかと考え、ジェルコリフォーム初級、中級を構築しました。動画で学べる性能向上リフォームです。社内勉強

会などにご活用いただければ幸いです。今後は、上級編で、災害へのリスク回避や、施工中の有事への対応などをまとめていきたいと思っております。

次にジェルコSDGsへの取組ですが、ジェルコサイトを自社のホームページにリンクを貼れば、簡単に取り組めるようになっています。そして、月に1度有益な情報も届くSDGs会員制度も設けましたので、事務局に問い合わせみてください。今年度はいよいよジェルコ全体でSDGsに取り組める仕組みを考えておりますので、是非、皆さんもご参加ください。

その他、職人不足への解消や国交省の補助金での新しいスキーム、【つながりノベ】。中古不動産のジェルコならではの商品戦略など、どんどん新しい商品、サービスを構築していきますので、第15期もどうぞ宜しくお願い致します。

ジェルコのSDGs

**SUSTAINABLE DEVELOPMENT GOALS**

|                             |  |  |  |                      |                        |                             |
|-----------------------------|--|--|--|----------------------|------------------------|-----------------------------|
| 4<br>質の高い教育を<br>みんなに        | 5<br>ジェンダー平等を<br>実現しよう   | 8<br>働きがいも<br>経済成長も                                      | 11<br>住み続けられる<br>まちづくりを  | 12<br>つくる責任<br>つかう責任 | 13<br>気候変動に<br>具体的な対策を | 17<br>パートナーシップで<br>目標を達成しよう |
|                             |  | <p>将来の職人不足に向けて、職人志望者の斡旋、職人教育システムの構築をし、業界平均年齢40代を維持する</p> |  |                      |                        |                             |
|                             |  | <p>2030年までに女性社員が活躍できるように、より楽しくいきがいを持って働ける環境を整える</p>      |  |                      |                        |                             |
| 11<br>住み続けられる<br>まちづくりを     | 12<br>つくる責任<br>つかう責任   | 13<br>気候変動に<br>具体的な対策を                                   | <p>解体などのゴミの削減案を会員に提供し、2030年に解体費用20%削減し、脱炭素社会に貢献し、温暖化の抑制で災害を減少させる</p> |                      |                        |                             |
| 17<br>パートナーシップで<br>目標を達成しよう | <p>リフォームの全国組織、日本住宅リフォーム産業協会を通して、自治体と企業、そして地域住民と、リフォーム事業を通して有機的に統合し合い、社会的課題の解決に貢献することを目標とする</p> |  |  |                      |                        |                             |



## 【体制整備委員会】

委員長

# 森山 秀夫

体制整備委員長を務めております株式会社ライズホームの森山秀夫です。

今年度の方針としまして、敢えて大きな変化を目指すのではなく昨年掲げた3つの方針について深く掘り下げ活動のブラッシュアップをしていきたいと考えています。

今一度3つの方針とは、①入会促進活動、②会員満足度UP、③ジェルこまち活動です。

### ①入会促進活動

入会促進活動については全国の会員増強セミナーの開催はもちろんのこと、今年度は更に踏み込んで、そこに参加いただいた入会候補者へのフォロー体制を構築していきます。具体的には入会することのメリットをしっかりと伝える仕組みとして、入会すれば各種勉強会への参加が出来ることや今期既にパイロット的に開催している「My JERCO (マイジェルコ)」への誘致、それからJERCO 総合補償制度やみんなのミカタなど、これらを確実に案内することでJERCOの魅力伝えて入会を促していきたいと考えております。

### ②会員満足度UP

会員満足度UPとしては、経営に関する情報交換や各種勉強会などの定期的な開催や、先にも触れましたが経営課題を持ち込み議論する「My JERCO」を発足させました。これは既に2回ほど開催しましたが、参加者の満足度は高く仲間意識も生まれJERCOならではの横の繋がりが出来つつあると感じています。いずれ早い段階で全国展開していきたいと考えております。

### ③ジェルこまち活動

ジェルこまち活動については昨年の方針を踏襲し、ジェルこまちビジョンの認知向上の活動を実践し、その行動指針の徹底により女性が活躍できる企業づくりへの理解を広めていきたいと考えております。具体的には、やはり私の専売特許である横の繋がりを生かし、全国各支部長と連携しセミナーとのタイアップなどを実施していく予定です。

最後に、上述した活動方針を通じて、盛会長の掲げた15期の事業計画・基本方針にある『本部、支部、各委員会事業(学び、交流、組織改革)を推進』の一助となるよう全力を尽くして参りますのでよろしくお願いいたします。





## 【広報渉外委員会】

委員長

# 石原 直之

広報渉外委員会、委員長の石原です。

広報渉外委員会は各支部の委員とメーカー委員の総勢10名で運営しております。主な業務は、①ジェルコ活動の会員、業界、行政、マスコミ、生活者への広報活動、②ジェルコデザインコンテストの運営、③ジェルコレポートの発行、④ジェルコホームページの運営・管理、⑤消費者からの相談窓口「コレカラ」の運営などになります。

昨年の活動から特筆するものはジェルコの看板行事でもあるデザインコンテストを2年ぶりのリアルで開催出来た事です。開催を決定する時期はまだコロナの動静が不確定な時期ではありましたが、会員に対するリアル開催の事前アンケートからリアル開催を望まれる声が大きかったことから、出来得る最大の感染対策でリアル開催を決定しました。結果、参加された受賞者の方からは円卓なのでほかの受賞者とのコミュニケーションが取れて嬉しかった、審査委員講評で受賞者との質疑応答があり勉強になったなど、喜んでいただいたお声をたくさんいただきました。

本年度はコロナの制約が取れますので参加人数制限のない、受賞を会社の皆さんで分かち合える式に出来たらと検討しています。また、ユーザーフォト部門はネットからの応募が可能になり応募者数が飛躍的に伸びました。ユーザーフォトコンテストはハートオブジェルコ「リフォームで家が変わると～」の理念を具現化する今後もっと活性化させていきたい分野です。今年も皆様のご参加をお待ちしております。

ジェルコは様々なリフォーム事業者にとって有益な活動をしています。その活動をより多くの皆さんに知っていただき活用していただけるように広報して行く事は今年度の柱になるものと考えています。従来の方法にとらわれない方法を委員会全員で考え、ジェルコの素晴らしさ伝える事で取組んでこられた方に喜んでいただき、新しい仲間も増やしたいと思います。今年度も皆様のご指導ご鞭撻よろしくお願いたします。





## 【メーカー委員会（Jメーカー's）】

委員長

### 山名 一郎

本年度より本格的に立ち上がりましたメーカー委員会（Jメーカー's）委員長の山名と申します。

メーカーがジェルコでできることを考えたい、メーカーの集まりでできることがあるはず、との思いから、TOTO、大建工業、YKK AP、LIXILの4社で昨年度トライアル活動を始めました。昨年の11月から今年の2月まで、毎月テーマを決めて2～3社から商材説明会を行い、各回20名～30名の会員様にご参加いただきました。

『Jメーカー's』の名称は、JERCOの『J』、メーカーの集まりの『メーカー's』の思いから付けました。「メーカー委員会」よりも、『Jメーカー's』の愛称を定着させていきたいと思えます。

今年度からは、ノーリツにも加わっていただき、さらに活発に活動を進めていきます。また、メーカーから会員の皆様にお伝えすべきことは商品情報だけではないと考え、「商材説明会」のイベント名も『メーカー玉手箱』に改めました。商品紹介だけでなく自社の事業のPR、リフォーム事業のお役に立てるサポート体制、ツール紹介、展示場・ショールーム紹介などを含め、会員の皆様のご要望もうかがいながら毎月ご案内いたします。

会員の皆様、「メーカーからこんな話を聞きたい！」などご要望がございましたら、どしどしお寄せください。また、メーカー会員の皆様もお伝えしたい情報がございましたら、『Jメーカー's』の場をご活用ください。

| 2022年度(商材説明会)   |       |      |        |        |        |
|-----------------|-------|------|--------|--------|--------|
| 実施回             | 実施日   | テーマ  | 実施メーカー |        |        |
| 第1回             | 11/21 | 断熱   | LIXIL  | YKK AP | —      |
| 第2回             | 12/16 | 水廻り① | TOTO   | LIXIL  | —      |
| 第3回             | 1/26  | 内装建材 | 大建工業   | LIXIL  | YKK AP |
| 第4回             | 2/21  | 水廻り② | TOTO   | LIXIL  | 大建工業   |
| 2023年度(メーカー玉手箱) |       |      |        |        |        |
| 第1回             | 6/8   | —    | LIXIL  | YKK AP | —      |
| 第2回             | 7/6   | —    | ノーリツ   | リカラ    | —      |

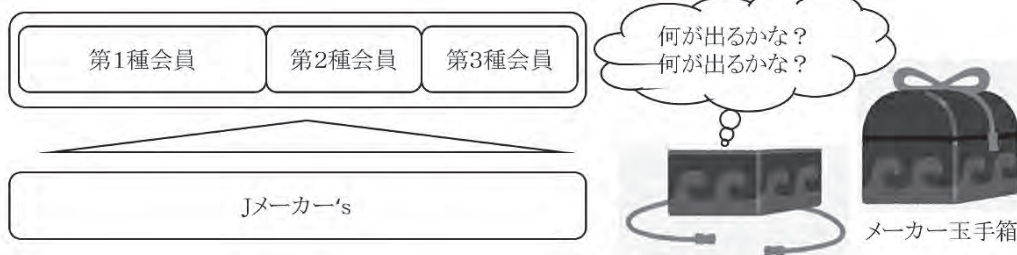

## 4月に第3回、6月に第4回を開催、8月4日に最終回行う 「リフォームの質」を多角的に検討、今度はジェルコの意義と質

ジェルコビジョン2030が掲げる「質の高いリフォーム」とは何かを具体的に追求しようと、昨年からは始まった「リフォームの質を考える日」のパネルディスカッション。今期に入り、4月4日に第3回、6月30日に第4回が開催された。来月4日には最終回として、「リフォームの質をジェルコの存在意義から考える」というテーマに挑む。ジェルコビジョン2030に掲げた「質の高いリフォームの実現」のために社会や業界に対して、全国団体としての今後の意味や価値はどのようにあるべきなのかを議論することになった。

4月の第3回では「トラブル事例から見て来るリフォームの質」をテーマに、具体的な施工事例からリフォームの質の基本となる「施工の質」について議論した。基調講演では、(公財)住宅リフォーム・紛争処理支援センターの平井裕一郎リフォーム情報部長より「住まいダイヤルに寄せられるトラブル事例」について講演された。平井氏は、同センターに寄せられた2021年度の電話相談件数はリフォームで1万1000件になると述べ、屋根補修時の火災保険利用、床張り替え時の技術的問題、外壁塗り替え工事の下地処理等での問題点について述べ、業者側の技術的知見・説明の不足等を指摘した。また今後増えると予測される太陽光発電設置について「後付けパネルのトラブルが多くなることが予想される」と述べ、施工責任のさらなる明確化を指摘した。

パネルディスカッションでは、会員企業経営者4名が登場。まず(株)山口建設の山口博康社長がキッチンダクトの付替えでのトラブル事例を報告。技術的対応策、再発防止のためのユーチューブ活用などについて述べた。(株)ナックプランニングの阿部倉宗平氏は元下関係がある現場での労災保険関係成立票、音、雨漏り等に関するトラブルと対応を述べた。(株)三友工務店の吹春清文氏は、リフォーム工事での問題やトラブル回避について事例を示し、既存スラブ・壁立ちの悪さ、洗濯機の位置替えによる下階への水漏れの対応方法を具体的に述べ、現場にあった技術的対応の必要性を喚起した。(株)アルティザン建築工房の新谷孝秀社長は、追加工事発生による工期が1か月遅れたことによる施主との契約上のトラブルについて、その対応方法とそれ



第4回では人材育成の質について白熱したディスカッション

を回避する方法について述べた。最後に、それぞれのトラブル事例をもとに、施工品質の向上のための視点や今後考えなければならないことを議論した。

6月30日に行われた第4回のテーマは「リフォームの質を人材育成から考える」で、会員の中から事業形態、企業規模などが異なる個性的なパネラーに登壇いただき、少子高齢化の進展でリフォーム業界でも喫緊の課題となっている人材の育成・確保について議論してもらった。今回は基調講演の代わりに、各パネラーが自社の人材育成方法を詳しく語ってもらい、リフォームの質にとってどんな人材育成が求められるかを議論した。パネラーは山商リフォームサービス(株)の熊谷和樹社長、(株)ビッグアイの杉浦克子社長、(株)ニッソウの前田浩社長、(株)テオリアハウスクリニックの平一暁部長、業務支援(株)の石原信之社長の5氏。熊谷社長は「採用の新卒切替による質向上」の効果とその方法について、杉浦社長は女性社員7割、評価基準の明確化での質向上効果について、前田社長は株式上場での人材確保・育成やモチベーション向上について、平部長はKSK(暗い・狭い・汚い)現場での作業でも、新卒者が定着し、自主性を活かす育成方法について、各社の方法や対策を述べた。続いて離職率や女性活躍、評価制度などについて議論。石原社長は、まとめとして人材育成方法の整理と実施のポイントをまとめた。

なお「リフォームを考える日」の第3回、第4回はジェルコホームページから再視聴できるので、関心のある方はご覧ください。また、第5回「リフォームの質を考える日」は、8月4日14時30分から17時までオンライン開催する予定。

ジェルこまち DAY @ ZOOM

## 3部構成のオンラインイベントで参加者は過去最大に



基地局のジェルコ本部会議室と各登壇者をオンラインでつなぎ、和気藹々とした雰囲気の中でイベントが進行した

リフォーム業界の女性活躍を推進する”ジェルこまち”は、2023年1月19日に全国イベントとなる「ジェルこまち DAY2023@ZOOM」をオンラインで開催した。

今回は恒例のテーマである「女性活躍」に加えて、リフォーム業界で働く女性にとって、より身近なテーマとなる「コミュニケーション」「ワークライフバランス」「デザイン」を取り上げ、3部構成となるイベントとした。

盛会長による開会挨拶、夕部副会長によるジェルこまち活動の目標説明、山坂委員長によるジェルこま치의取組みについての説明の後、第1部では、元NHKエグゼクティブアナウンサーの水谷彰宏氏が、「あなたの話し方、リフォームしませんか?」と題した基調講演を行った。話し方のプロである水谷氏は、豊富なアナウンサー経験から、

話し方一つで相手の捉え方が全く異なる事例をもとに、物事を効果的に伝えるための内容の取捨選択、順序構成、言葉の選び方等をユーモアたっぷりに伝授。90分が短く感じられる充実した講演となった。

また第2部の女性活躍事例では、(有)エクセレントショップ内田の内田理沙氏、ホームテック(株)の北島一広氏が各社からオンラインで登壇。内田氏は、「子育て奮闘記～仕事も子育ても美容も頑張ってます」のタイトルで、5人を子育てしながら働き、美容にも気を遣う等身大の女性の姿を語った。北島氏は、「気持ちの負担を減らす環境が変えた働き方」として、子育て等で働く時間に成約のある女性だけの部署を立ち上げ、一つのブランドとして確立し、大きな成果をもたらすに至った過程を語った。

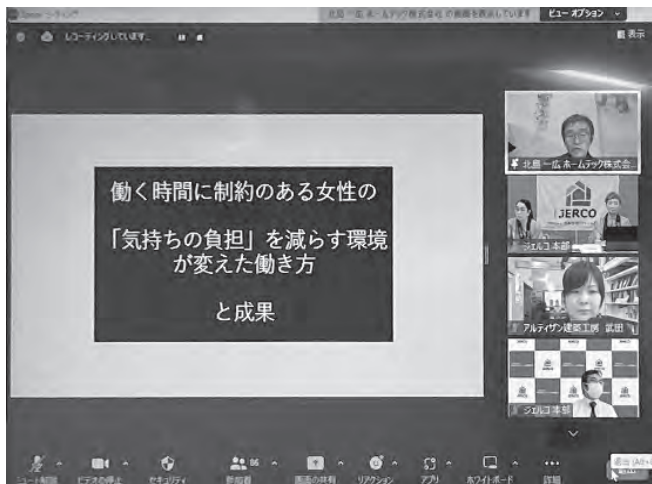

### 第2部の女性活躍事例

さらに第3部では「リフォームコンテスト受賞者が語るデザインの極意」と題して、ジェルコリフォームコンテストの常連受賞者ともいえる(株)光テックの夕部美子氏、(株)土屋ホームトピアの高宮和也氏の二名が受賞作品の発表を行ったほか、パネルディスカッションも開催され、それぞれのデザインに懸ける想いや心構え等を惜しげもなく披露した。

当日は、本部・各支部のジェルこまちメンバーが進行を務め、手作り感あふれる和気藹々とした雰囲気の中、全国から過去最大の145名が視聴。今後の発展に繋がる一大イベントとなった。

### ジェルこまちリンクバナーの貼付や 応援メッセージ寄稿の協力企業を募集

ジェルこまちは今年度、各支部で支部活動の名称を決定しました。全国でジェルこまちメンバーを募集し体制強化を図りつつ、各支部でジェルこまちイベントを開催する計画を立てています。

また、認知促進の一環として、ジェルこま치의バナーリンクを自社サイトに貼っていただける企業や、ジェルこまちに対する応援メッセージを寄稿していただける企業を募集しています。詳細はジェルこまちサイトまたは下記URLからご確認下さい。



#### ■ジェルこまちサイト

<https://www.jerco.or.jp/komachi/>

#### 【各支部のジェルこまち活動名称】

北海道支部：ジェルこまち北海道

東北支部：東北女性交流会

関東甲信越支部：ジャンヌダルクの会

中部北陸支部：ジェルこまち中部北陸

近畿支部：近畿支部女性交流会

中国四国支部：ま♥どんな

九州支部・沖縄支部：九州・沖縄ちゅらなでしこ

### (株)Panoma葭野会長をお招きし、「えるぼし」認定取得レクチャーを実施

2023年6月6日のジェルこまちWGでは、関東甲信越支部の(株)Panoma 葭野一恵会長をお招きし、「女性活躍推進法に基づく『えるぼし認定』の取得について」と題するレクチャーを行っていただきました。

レクチャーでは葭野会長が「えるぼし認定」を取得するきっかけ、取得のメリット・デメリット、取得後の変化などを語り、聴講したジェルこまちメンバーは自社のえるぼし取得に向けて前向きに検討する機会となりました。なお、(株)Panomaでは2023年2月、えるぼし認定において3つ星を取得し、男女に差のない就労環境の構築を推進しています。



＝ 株アルティザン建築工房 ＝

## わが社自慢の多能工さん

実際に施工するチームの中心的役割を果たしてもらっています。いわゆる「センター(人)」をやってもらっています。

社長がなんでも、相談する相手です。可愛い娘さん2人のパパです、大工さんの櫻庭さん。社長とは15年来の付き合いになります。もちろん、大工さんとして凄腕です。他にもいろいろやってもらっているのだからかなりいい線いってる多能工だと思います。

まずは解体工事を担っています。余分なところは壊さず、すぐに壊さないで後で壊す方が都合の良いもののかんがえて進めます。

もちろん打合せの中心人物です。解体後、各職方を集めて社長自ら現場説明会をします。ここではお客さんの人となり、希望などを話したり大事な施工ポイント、数職種が絡む場面を調整します。ここでよく話しを聞いてもらって櫻庭さん、現場担当を中心にグループを結成していく感じ。

システムキッチンの基本大工さん組み立てです。洗面は三面鏡のボックスは大工さん製作。電気配線、塗装と続き建具屋さん扉製作、ガラス屋さん鏡貼りで完成。他業種リレーコラボ作品です。

簡単なエコラットは大工さんが貼ります。施工研修に行ってもらって貼れるようにしました。キッチン後ろに家具も大工さん製作です。

アルティザンは施工でチーム力UPを目指しています。うちの仕事しかしない大工さんは非常に協力的で創り上げたものをよりリーズナブルで良いものにすることが受注に繋がっている理解をしていると思います。本人も社長も多能工という意識はないかもしれません。



アルティザン建築工房 リノベーション専門工務店  
櫻庭春樹大工さん



# 住宅リフォームエキスパート増改築相談員

## 実務経験5年以上と、受講資格を緩和 新たな制度で資格者の拡大に期待

増改築相談員は<住宅リフォームエキスパート>増改築相談員と名称変更され、研修会の受講要件が【建築の実務経験10年以上から5年以上】に変更されました。

この制度は、1985年(昭和60年)度から始まり、現在、全国で約9,200人の方が増改築相談員として(公財)住宅リフォーム・紛争処理支援センターに登録されています。

<住宅リフォームエキスパート>増改築相談員は、住宅リフォームに関する技術的な知識と消費者からの相談に必要なコミュニケーション能力をあわせもち、これから住宅のリフォームを考えている消費者からの相談に誠実に対応しています。

また、消費者の要請に応じて、住宅リフォームの具体的な計画や見積もり等を行います。5年毎に更新研修会を受けており、新しい技術や知識を修得し、消費者から「安心できる住宅リフォームの相談先」として期待されています。

受講要件が実務経験5年以上となった住宅リフォームエキスパートの資格は次のような方々にも適しています。

- ・リフォーム專業者だが水廻りのリプレイス中心の提案しかしていない……
- ・接客スキルの実力をつけ提案できる仕事をしたい……
- ・創業10年以内の会社

などなど、改めてリフォームの知識を1から学び直し、資格が取得できる制度です。また、リフォーム業務の全体像を包括的に学べます。

他店との差別化、信用の補填、資格取得に何日

も時間をかけられない方は1日で取得できる<住宅リフォームエキスパート>増改築相談員をお勧めします。

講師は経験豊かなジェルコ会員が担当しております。

ジェルコ会員および、ジェルコ会員からご紹介され、同梱の申込チラシをお持ちの方は特別価格で受講ができます。

2023年ジェルコでは研修会を大幅に増やし開催いたします。詳しくはジェルコホームページをご参照ください。各地の開催情報が随時UPされます。

### ■住宅エキスパート講習 受講料

ジェルコ会員または紹介チラシからお申込みの方は、新規：33,000円

更新(再登録)：23,000円

上記以外の方

新規：39,000円

更新(再登録)：29,000円

### ■問い合わせ先

ジェルコ本部事務局【相馬、安藤、島村、岩瀬】までお問い合わせください。



ジェルコホームページで詳しくご案内しています。

左のQRコードからお入りください。

# 石綿事前調査の強い味方!

石綿事前調査の義務化がスタートして早2年。今年の10月からは「建築物石綿含有建材調査者」の資格を持った者しか調査ができなくなります。4月現在で約12万人が登録され、その後も毎月2万人のペースで登録者が増えてきています。皆さんはもう取得されましたか？

いやいや取ったはいいけど、調査の方法がよくわからないので、まだやってない…とか、件数多くてさばききれない…そんな声が聞こえてきます。

そんな声にお応えするのがジェルコ!

今年の1月から在住ビジネス(株)と取次基本契約を締結し、石綿事前調査代行サービスを開始しました。すでに多くの会員会社にご利用いただいています。まだ事前調査をやっていない方は、まずは代行で調査をしてもらって、その調査方法を学んでみてください。工事件数が多くて調査しきれない、という方はやりきれなかった現場で代行依頼してみてください。

詳細は以下に記しましたのでお読みいただければと思いますが、「とにかくやってみる!」という方は同梱のチラシ裏面の「石綿事前調査サービス 利用登録書」に必要事項をご記入してFAXまたはE-mail (FAX: 03-5541-0127 / E-mail: info@jerco.gr.jp 担当: 相馬・岩瀬) でご送付ください。

取引登録の手続きは即日行います。登録が完了しましたらジェルコ事務局より、登録完了通知と合わせて、「石綿事前調査依頼書」と「商圏エリアに応じた対応エリア図」をお送りします。

基本的にE-mailでの手続きにな

りますので、遅くとも利用登録書をいただいてから翌営業日中までには登録完了とスピード対応!初めての急な石綿事前調査の外注対応にも応じられるように努めています。

実際のご依頼の際は、「石綿事前調査依頼書」を指定のE-mailアドレスにお送りいただければ、在住ビジネスが日程調整させていただきます。石綿事前調査報告書は、調査実施後1週間以内にデータ納品いたします。請求に関しては、ジェルコ本部から月末締め翌月末払いで請求書を発送します。

価格については、石綿事前調査費用(調査範囲50㎡以内)は通常価格80,000円(税抜)をジェルコ会員には特別価格60,000円(税抜)でご案内。調査範囲50㎡超過ごとに10,000円(税抜)追加費用となります。検体採取費用は、1か所当たり35,000円(税抜)。一部地域においては遠方費用10,000円(税抜)が発生する場合がありますので、対応エリアをご確認ください。

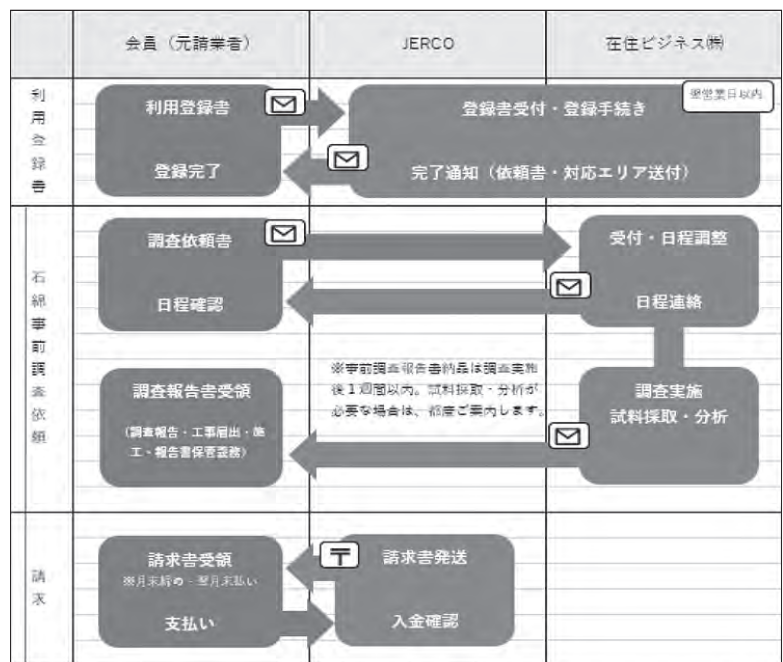

参照: 業務フロー図



## 【現在の取り組み状況】

首都圏エリアを中心に東北から関西圏の会員企業様にご利用いただける状況となってきました。中小リフォーム専門会社から中堅新築住宅会社・屋根業者のご利用と幅広く、戸建て住宅からマンションリフォーム、さらには解体工事における石綿事前調査のご依頼を多くいただいております。特殊な案件では、事故・災害による建物損傷個所の補修においても、石綿飛散の可能性を考慮して事前調査を実施するケースもあり、リフォーム工事に限らず、幅広いご依頼をいただいております。基本的には、みなし含有石綿事前調査が主となっておりますが、ご依頼会社様によっては、限定個所において検体試料採取のご指示をいただき、石綿障害予防規則等の内容をよくご理解いただけた円滑なお取引が実現できていると感じます。ご依頼いただいている会員企業様の多くは、「内製化対応」と「外注対応」の案件を、区別してご依頼いただいているのが大勢かと感じます。

石綿事前調査の実施状況としましては、ご依頼をいただいているから、ほぼ全てご希望の日程で実施できております。調査実施後の石綿事前調査報告書も2～3日以内（試料採取がない場合）には納品できており、お陰様で大きなトラブルもなくスムーズな取り組みができております。石綿事前調査結果報告システムからのご依頼がしやすいフォーマットでの報告書としていますが、未だ「事前報告は元請けによる実施が義務」という認識が薄い企業様も多く、丁寧にご案内させていただいているのが現状です。

現在、山陰・北陸エリア、東北の一部エリアが、対応が難しい状況ではありますが、おおよそ全国対応が可能となっており、スピード・クオリティ・エリアにおいて、高い評価をいただいております。また、手探りで取り組まれている会員様においては、相談先としてもお気軽にご連絡をいただいております。

(在住ビジネス(株)談)

## 【今後の展望】

現在、ご依頼をいただいている会員企業様は、在住ビジネスが直接訪問の上、石綿法令の厳格化の詳細・注意点をご説明させていただき、早い時期からご理解いただいた企業様が多く感じます。今年の10月以降は、石綿事前調査そのものの実施者が、資格を保有していることが、いよいよ義務となります。

また、先行して石綿事前調査を実施している企業様は、「発注者の配慮義務（お施主様の情報提供義務）」を十分理解して、お施主様に石綿調査の必要性と費用の説明を丁寧に実施されております。そのため、今後はお施主様にも、石綿事前調査の義務が広く周知されて行くかと思えます。未対応の会員企業様が、お施主様からの指摘を受け、信頼をなくすような事態にならないように、ジェルコ事務局と連携し、今後も注意喚起、情報提供に努めていきたいと思えます。

現時点では、まだまだ体制整備ができていない企業様、危機感が薄い企業様は、相当数あると予想ができます。10月以降になって慌てて、内製化、外注化を一斉に進められる企業様が増えることを考えると、在住ビジネスとしても、より一層の十分な体制整備を進めていきたいと考えております。

在住ビジネスとしては、対応エリアの拡大、調査体制の増強、石綿事前調査以外のアドバイス、情報提供など、セミナーなども開催しながら、パートナーとしての満足度向上に努めてまいります。

(在住ビジネス(株)談)

ということで、何はともあれ調査ができていない方は、まずはプロに調査してもらい、そこで学んで内製化できるようにしてください。

資格も取ってくださいねえ！

(本部事務局 相馬)

## ジェルリフォームコンテスト 2023 応募開始!

### ご応募をお待ちしております!

#### 【デザイン部門】

#### 応募要項

審査員の方々は応募台紙のストーリーを読み込んで、新しい住まい方の提案を求めています。お施主様の要望を叶えるための創意工夫、苦勞、困難もぜひ盛り込んで印象に残る作品をご応募ください。タイトルと作品内容が一致しているものがわかりやすいです。キャッチコピーを少し工夫して、綺麗になっただけではないプラスアルファを押し出してみてください。他のリフォームコンクールに応募したものでも応募できます。戸建て部門だけでなくリビングダイニング、キッチン、個室、サニタリー、外回りと複数部門での応募ができます。コンテスト入賞常連の会社様はたくさんの部門で応募されています。戸建て部門で入賞を逃しても他の部門で受賞できる可能性は充分あります。

コンテストの入賞は会社のブランディングに直結し、チームの士気が高まります。応募シートを作成することはリフォーム事例の蓄積にも繋がります。お客様へのご提案資料作りに役立ちます。会社で初めての応募は新人賞の候補になります。必ずしも高額リフォームである必要はありません。ローコストで頑張ったことを評価された作品もあります。ホームページに掲載された前回までの入賞作品を参考にぜひご応募ください。

#### 【ビジネスモデル部門】

ビジネスモデルが最先端なものでないといけなわけではないではありません。以前から取り組んでいてある程度実績がある取り組みを募集しています。

新規性・独自性分野だけでなく、将来性・波及



性分野、社会的課題解決分野もあります。空き家問題やカーボンニュートラルへの取り組みなど国の施策にあったものが社会的課題解決分野です。売り上げが増えたなど数値を伴ったエビデンスがあれば説得力が増します。応募料は無料です。

一昨年度は経済産業大臣賞が3分野とも出ました。ぜひ経済産業大臣賞を目指してチャレンジしてみてください。

#### 【ユーザーフォト部門】

タイパ、コスパを考えると「応募しないともったいないのがユーザーフォト部門です。

昨年123点の応募で10作品入賞しました。応募審査料は無料です。スナップ写真1枚でスマホから応募できます。お施主様自信もご応募いただけます。「リフォームして良かった!」という笑顔溢れるお写真をお待ちしております。

# 月数百円の経費で従業員の福利厚生をレベルアップ

ジェルコは、2022年12月よりジェルコ会員企業を対象に、福利厚生アウトソーシングサービス「ポスタルくらぶ Value Plus」の取扱いを始めました。

「ポスタルくらぶ Value Plus」は、大企業向けの福利厚生サービスを提供するWELBOXと提携しており、会員および二親等以内の親族は、ホテル、レストラン、ショッピングサイト、レジャー・エンタメ施設を利用する際にWELBOXの会員価格が適用されます。また、ライフサポート、育児、介護、健康、スポーツ等の分野のサービス・商品においてもWELBOXの優待割引が受けられる他、語学やビジネススキル、資格取得のためのeラーニングでも数百の講座が無料で受講できます。

またWELBOXにはない「ポスタルくらぶ Value Plus」独自のサービスとして、各種見舞金、団体傷害保険、格安葬儀手配、葬儀見舞金・終活相談が用意されており、従業員が”まさか”の時にも手厚いサポートが受けられる内容となっています。

「ポスタルくらぶ Value Plus」で利用できる優待・特典は150万にも及び、日本最大級の福利厚生サービスとなります。



料金は従業員一人あたり月額400円（バリューコース）または月額500円（バリュープラスコース）。従業員が「ポスタルくらぶ Value Plus」を活用するほどおトク度が高まるため、加入企業は月数百円の経費で、従業員のQOL（生活の質）を大きく向上させることができ、また社員の就業満足度やモチベーションアップにも繋がります。

「ポスタルくらぶ Value Plus」への加入を検討する企業は、ジェルコ事務局 安藤までメールでご一報ください。検討資料をメール送付いたします。

## ■お問合せ・加入時のご連絡先

担当：ジェルコ事務局 安藤  
Mail: m-andou@jerco.gr.jp



ポスタルくらぶ Value Plus  
<https://vp.postal-club.com/org/>



## 2・3・4種会員PRコーナー

キノウを超える、ミライへ。

# DAIKEN



ダイロートン健康快適天井材

## クリアートン12SII

調湿性能で住まいを快適に暮らせる空間へ。  
吸音性能も併せ持ち、気になる反響音も抑えます。

大建工業株式会社 本社:大阪市北区中之島3丁目2番4号  
(中之島フェスティバルタワー・ウエスト14F)

各ショールームの詳しい情報は  
[DAIKEN ショールーム](#)

CleanUp

憧れを、よろこびに変える。

# CENTRO

2023.6 NEW

クリナップ株式会社 <https://cleanup.jp/>



# TOTO

NEWS RELEASE

受賞

2023年4月20日

## ウォシュレット一体形便器「ネオレストWX」 『iFデザイン賞2023』を受賞 ～10年連続受賞～

TOTO株式会社(本社:福岡県北九州市、社長:清田 徳明)のウォシュレット<sup>※1</sup>一体形便器「ネオレストWX」が国際的に権威のある『iFデザイン賞<sup>※2</sup>2023』を受賞しました。「ネオレストWX」は、「レッドドット・デザイン賞<sup>※3</sup>」に続きダブル受賞となりました。

『iFデザイン賞』は1953年から続く国際的権威のあるデザイン賞で、ドイツ・ハノーバーに本拠を置く「iFインターナショナルフォーラムデザイン」が主催しています。著名なデザインの専門家で構成された審査員による厳正な審査の結果、「ネオレストWX」について高い評価が与えられました。TOTOは今回で10年連続の受賞となりました。

TOTOは、引き続きデザインとテクノロジーの融合を追求し、TOTOらしい商品をグローバルに普及させることで、「持続可能な社会」、「きれいで快適・健康な暮らし」の実現に貢献していきます。

### 受賞商品



### ウォシュレット一体形便器 「ネオレスト WX」

※1: 「ウォシュレット」はTOTO株式会社の登録商標です。

※2: iFデザイン賞公式webサイト: <https://ifworlddesignguide.com/>

※3: レッドドット・デザイン賞 (red dot design award) 公式webサイト: <https://www.red-dot.org/>

上記写真の高解像度データは、下記URLの当該ニュースリリースよりダウンロードいただけます。  
<https://jp.toto.com/company/press/>

# LIXIL

最新のパノラマ空間提案で、リフォームの受注率向上を実現

LIXIL リフォーム営業デジタルツール

# リフォーム アクセルADVANCE

## 3Dイメージ提案!

誰でも簡単にリフォーム完成イメージの提案が可能!

## リフォームの引合いに繋がる!

お客様のリフォーム意欲を上げる事ができます!

## リフォーム単価アップへ!

リフォーム工事範囲が広がり単価アップにつながる!



こちらのQRコードから動画にて詳しい内容をご覧ください。

## 3Dパース



- ✓ 間取り変更が伴う案件にもおススメ!
- ✓ CADスキルなしでも簡単3STEP操作で作成可能
- ✓ リフォーム後のイメージ共有に最適!

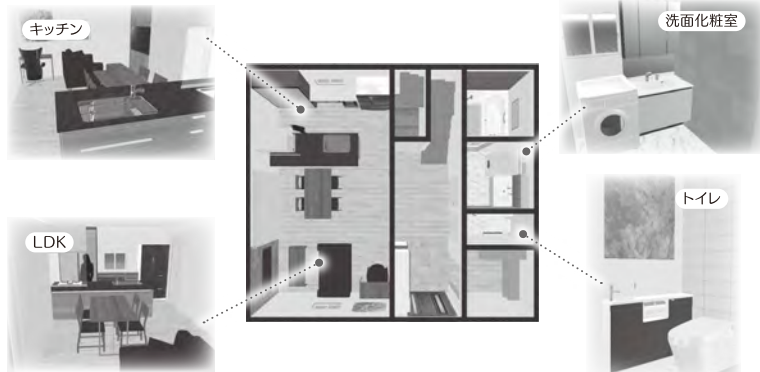

## 魅せるプラン集

スマートフォン、iPad、パソコンでご利用いただけます



- ✓ 事前準備不要!
- ✓ 水まわり案件で活用!  
商品特徴動画・テキストで分かりやすくご案内が可能
- ✓ お施主様ともQRコードで共有!



こちらのQRコードからLDK空間イメージをご覧ください

リフォームアクセルADVANCEはLIXILリフォームショップ加盟店様、LIXILリフォームネット登録店様専用の無料ツールです。



LIXILリフォームショップ、LIXILリフォームネットについては [こちら](#) からご確認ください。



YKK  
ap

## マンションの戸別改修用 リフォーム商品、続々誕生！

※ マンション管理規約により戸別に改修できない場合があります。  
まずはご自宅のマンション管理規約をご確認ください

### マンションのドアリフォームも「かんたん」に！



壁を壊さないカバー工法だから  
**1日でリフォーム完了！**

- POINT 1 たった1日の省施工
- POINT 2 断熱性UPで、室内が快適に
- POINT 3 換気機能付で、換気や結露防止
- POINT 4 最新のカギに変え、防犯性UP



スマートコントロールキー  
ボタンを押すだけ。  
スマートに施錠解錠。

**かんたん** ドアリモ  
マンションドア

### **かんたん** マドリモ 断熱窓 マンション用



マドリモ 断熱窓  
マンション用

今ある窓

コンクリートの壁や  
既設の窓枠はそのまま、  
上から被せるだけの  
スピード施工。

知らなかったね。マンションでも、  
窓はリフォームできるって。



新築と  
同じ窓

暑さ・寒さ  
の改善

結露の  
解消

**ファミットで  
暮らしをデザインする。**

アルミインテリア建材  
-New-  
**famitto 室内窓**

隣り合う空間を完全に区切るのではなく、  
室内窓でゆるやかに間仕切り。  
住む人と人とが、よりつながりやすく。



間仕切り



ワークスペース

## アンケート調査



## アンケート調査

## アンケート調査

## アンケート調査

### ◆北海道支部

#### 【定例会】

1月25日、Panasonic ショールーム会議室にてリフォームコンテスト表彰式を同時開催。リアル、オンラインで50名が参加した。

#### 【増改築相談員研修会】

2月8日、札幌市産業振興センターにて開催。更新6名、新規2名の計8名が受講した。

#### 【役員会】

3月23日、TDY ショールーム会議室にてセミナー同時開催。リアル、オンラインで22名が参加。また、5月10日には、リンナイショールーム会議室にてセミナー同時開催。リアル、オンラインで23名が参加した。

### ◆東北支部

#### 【役員会】

2月13日にLIXIL ショールーム仙台にて第14期第8回役員会、3月6日にデュッカ仙台駅前店にて第14期第9回役員会、4月11日に一番町会議室倶楽部にて第15期第1回役員会、5月9日にオンラインにて第15期第2回役員会、6月5日にオンラインにて第15期第3回役員会をそれぞれ開催した。

#### 【セミナー】

2月13日にJERCO リフォームコンテスト表彰式（支部内表彰）及びJERCO 実践セミナーを開催。リアルで17名、Zoomで10名が参加した。また、5月23日に春季セミナー・見学会を開催。11名が参加した。

#### 【増改築相談員研修会】

2月20日、東京エレクトロンホール宮城にて開催。新規7名、更新・再登録11名の計18名が受講した。

### ◆関東甲信越支部

#### 【表彰式】

2月8日、メルパルク横浜にてリフォームコンテストデザイン部門ビジネス部門表彰式を開催。リアルで52名、オンラインで21名の計73名が参加した。

#### 【役員会】

1月12日にジェルコ会議室（リアル7名、オンライン14名）、3月9日にベルクラシック甲府（リアル9名、オンライン8名）、4月6日にジェルコ会議室（リアル9名、オブザーバー3名、オンライン12名）、5月11日にジェルコ会議室（リアル6名、オブザーバー1名、オンライン10名）、6月22日にジェルコ会議室（リアル7名、オブザーバー1名、オンライン11名）で、それぞれ役員会を開催した。

#### 【正副支部長会議】

4月18日にジェルコ会議室、6月9日にジェルコ会議室で、それぞれ正副支部長会議を開催。4月18日、6月9日もオンラインで6名全員が出席した。

#### 【広報渉外委員会】

1月11日にオンラインで表彰式について審査員、スタッフで打合せ実施。5月22日にオンラインで今期のリフォームコンテストの打合せを実施。6月1日に委員長と事務局とで打合せを実施した。

#### 【体制整備委員会】

1月23日にジェルコ会議室（7名出席）、3月23日にジェルコ会議室（6名出席、オブザーバー3名出席）にて体制整備委員会を開催。また、4月27日にジェルコ会議室にて7月27日のジャンヌダルクの会を検討（10名出席）したほか、6月9日にリビングデザインセンター OZONE 会議室（3名出席、オブザーバー2名出席）にて体制整備委員会を開催した。

#### 【ジャンヌダルクの会】

3月23日、ジェルコ会議室にて第28回ジャンヌダルクの会（女子会）を開催。夕部美子氏を講師に迎え、ヨッコリヌ「ひとさじリッチ」をテーマとした講演を実施。リアルで14名、オンラインで28名が参加した。

#### 【見学会】

6月9日、リビングデザインセンター OZONE にて見学会を開催。7名が参加した。

#### 【増改築相談員研修会】

2月17日にTOTO テクニカルセンター（新規7名、更新23名）、2月27日に中小企業会館（新規7名、更新33名）、3月1日にジェルコ会議室（更新2名）にて増改築相談員研修会を開催した。

#### 【ブロック長会議】

5月23日、大宮情報文化センターにてブロック長会議を開催。リアルで8名、オンラインで2名が参加した。

#### 【東京ブロック会】

1月16日に店舗のリフォーム及びオフィス内装工事の取組事例と㈱T & D 会社見学会（リアル7名が参加）を開催したほか、3月3日にジェルコ会議室にて、3社によるプレゼン「CADソフト徹底比較！」（リアル12名、オンライン11名が参加）を開催した。

#### 【千葉ブロック会】

4月4日、TOTO 千葉ショールーム会議室にて住宅省エネキャンペーン補助金活用セミナーを開催。14名が参加した。

#### 【新潟ブロック会】

3月23日に新潟ブロック会を開催。12名が参加した。

#### 【山梨ブロック会】

5月2日、オンラインにて支部大会打合せを実施。3名全員が出席した。

## 【ウェルカムジェルコ】

6月26日、ジェルコ会議室にてウェルカムジェルコを開催。リアルで5社6名、オンラインで2社2名が参加した。

## ◆中部北陸支部

### 【増改築相談員研修会】

2月22日、クリナップ名古屋ショールームにて増改築相談員研修会を開催。新規1名、更新19名の計20名が受講した。

### 【愛知ゆとりある住まい推進協議会】

2月20日、3月15日 4月21日の各日程で「愛知ゆとりある住まい推進協議会」に事務局が参加した。

### 【役員会】

4月20日、LIXIL 高岳ビル9階にてセミナー「ホームズ君について 活用法+事例発表」を開催（リアル15名、オンライン7名が参加）。また、6月6日にゆいリビングにてオンラインで役員会を開催。9名が出席した。

### 【ゴルフコンペ】

6月7日、吉良カントリークラブにて中部北陸支部ゴルフコンペを開催した。

## ◆近畿支部

### 【実践研究会】

1月25日に㈱アイビ建築にて「次代の担い手づくりのために何をしているか？」をテーマとした講演を実施（10名が参加）。また、3月14日に㈱匠工房にて「事業拡大について」をテーマとした講演を実施（12名が参加）したほか、5月10日にはライオンホームにて「営業戦略について」をテーマとした講演を実施。11名が参加した。

### 【定例会】

2月7日に三宮センタープラザ西館貸会議室にてリアルとオンラインのハイブリッドで定例会を開催した。また、4月5日に㈱平田タイル本社にてハイブリッドで定例会を開催。リアル29名、オンライン8名の計37名が参加した。

### 【4支部交流会】

3月8日～9日の二日間、沖縄・九州・中国四国・近畿の4支部で沖縄にて開催。各支部1社ずつ事例共有、各支部の現状や取組みの共有、支部間協力体制の強化を行った。

### 【ブロック会】

3月24日、奈良にてブロック会を開催（15名が参加）したほか、5月10日には京都でもブロック会を開催（16名が参加）した。

### 【定例会・セミナー】

6月6日、キャンパスプラザ京都にてリアルとオンラインのハイブリッドで定例会を開催（リアル36名、オンライン27名）したほか、「リフォームコンテストについて・受賞のコツ」をテーマとした講演も行われた。

## ◆中国四国支部

### 【役員会】

1月26日に広島グランドインテリジェントホテルにて、4月26日に広島オフィスセンターにて、それぞれリアルとオン

ラインのハイブリッドで役員会を開催した。

### 【体制整備委員会】

1月26日、広島グランドインテリジェントホテルにてリフォームコンテスト2022中国四国支部最終審査・表彰式を開催。リアル11名、オンライン12名の計23名が参加した。また、2月8日には広島県福山市の新市クラシックゴルフクラブにて第1回ゴルフコンペを開催。7名が参加した。

### 【広島住生活月間実行委員会会議】

3月14日と5月10日、ひろしま住まいづくり支援ネットワークおよび広島住生活月間実行委員会会議が開催され、事務局が出席した。

## ◆九州支部

### 【役員会】

1月12日にエコワークス㈱、2月17日に西部ガスショールーム、5月11日にアイカ工業㈱、6月29日にLIXIL㈱にて、それぞれオンライン併用で役員会を開催した。

### 【セミナー】

1月12日に性能向上委員会の「性能向上を学び、お客様の健康を住まいでささえませんか？」セミナーを開催（44名が参加）。また、2月17日に性能向上委員会の「会員増強セミナー」を開催（42名が参加）したほか、5月11日に北部九州分会の主催で「断熱リフォーム令和5年度助成金制度」ほかセミナーを開催。39名が参加した。

### 【4支部合同交流会】

3月8日～9日の二日間、沖縄県男女共同参画センター「ているる」にて4支部（近畿、中国四国、九州、沖縄）合同セミナーを開催した。

### 【幹部会・コンテスト決起大会】

4月13日、TOTO九州支社4F会議室にて幹部会を開催。8名が参加した。また、同日にはコンテスト決起大会も開催。59名が参加した。

### 【九州・沖縄支部交流ゴルフコンペ】

4月14日、ブリヂストンカントリークラブにてゴルフコンペを開催した。

## ◆沖縄支部

### 【セミナー】

1月26日、浦添市産業振興センター 結の街にて会員増強セミナーをリアルにて開催。20名が参加した。

### 【4支部合同交流会】

3月8日～9日の二日間、沖縄県男女共同参画センター「ているる」にて4支部（近畿、中国四国、九州、沖縄）合同セミナーを開催した。

### 【リフォームコンテスト決起大会】

4月13日、TOTO九州支社にて九州・沖縄支部リフォームコンテスト2023決起大会をハイブリッドで開催した。

### 【定例会】

5月25日、LIXIL㈱2階会議室にて支部定例会をリアルで開催した。

ジェルコで行っている様々な活動を上手く取り入れることで、会員様の事業の大きなヒントにつながります。その一例をご紹介します。

## ① 支部会（役員会・定例会など）

ジェルコでは、全国どの支部においても、定例会、支部会、ブロック会、地区会、支部役員会などを定期的に開催しており、会員間の情報交換の場として活用されている他、様々なセミナー、講習会も企画・実施されています。こうした会合やイベントは、会員であればどなたでも参加可能ですので、ジェルコの活動を肌で知ることができます。



## ② 各種セミナー・勉強会

ジェルコの全国8支部では、年間を通じてほぼ毎月様々な活動を行っています。現在は、リアル参加・オンライン参加どちらも可能なハイブリッド形式でのセミナー等を充実させています。

またJメーカー's発信の「メーカー玉手箱」や本部発信の「Welcome JERCO Salon」では、商材紹介やミニセミナー等を行っています。各種イベントの詳細はジェルコのホームページでご紹介しています。



## ③ <住宅リフォームエキスパート> 増改築相談員研修会（新規・更新）

豊富な専門知識をもとに消費者からの相談に対応するプロフェッショナルの証、増改築相談員がリニューアル。資格要件が実務経験5年以上となり、また「住宅リフォームエキスパート」の名称を新たに冠したことで、技術的な信用度をより広くPRできるようになりました。

ジェルコでは全国8支部で、計20回以上の研修会を開催いたします。

開催日程など詳しい情報はジェルコのホームページまたはチラシをご覧ください (<https://www.jerco.or.jp/training/>)。



## ④ ジェルコ総合補償制度と「みんなのミカタ」

ジェルコ独自の工事保険として好評の「ジェルコ総合補償制度」は約120社が加入しており、

- ① 工事中の工事そのものの損害
- ② 工事中の第三者に与えた損害(施主の財物も含む)
- ③ 工事完了引渡し後に施主や第三者に与えた損害
- ④ 工事期間中に工事現場で偶然な事故により工事対象物などに生じた損害

を総合的に補償します。

2019年からは従業員の福利厚生を目的に、日本初！業種団体一括加入の「みんなのミカタ」(団体長期障害所得補償制度)も立上げ、募集をしています。

総合補償制度、「みんなのミカタ」とも国内トップ水準の保険料率です。随時受け付けていますので、是非参加されることをお勧めします。

## ⑤ ジェルコリフォーム動画

10年後も感謝されるリフォームを目指し、業務品質の向上を図るための動画を初級編（無料）4本、中級編（5,000円/本）8本作成しました。社員研修等にお役立て下さい。

また、半年間見放題プラン（10,000円）も新たに登場しました（<https://www.jerco.or.jp/about/jercoreform/>）。



## ⑥ ジェルコアカデミー

ジェルコアカデミーでは、リフォームに関する総合的な知識を学ぶことができます。

### ① ベーシック講習

ジェルコ会員の行動規範やリフォーム事業者の心構え等を学ぶ「ジェルコ倫理憲章」、適切なリフォーム工事のガイドラインを学ぶ「リフォーム業務品質」からなる2科目のコースで、ジェルコ会員は受講必須となります（<https://www.jerco.or.jp/member/>）。



### ② 住宅リフォーム総合技術者2級講習

実務経験年数の浅い方を対象にした、住宅リフォームに関わる必要知識を幅広く身に付けられる通信方式の資格制度です。募集期間が限られますので、ご案内時に該当ページよりお申込みください。

## ⑧ 企業訪問（ベンチマーク）

ジェルコ創設以来の伝統と言えるのがこのベンチマークです。地域戦略を基本としているリフォーム事業では、エリア外会員の企業訪問を快く受け入れ、ノウハウを提供してくれる会員企業が多く、近年では支部単位でのベンチマーク研修会も増えてきました。

※現在は一部で実施中です。

## ⑦ ジェルコリフォームコンテスト

ジェルコリフォームコンテストのデザイン部門は毎年400点以上の応募があり、全国的にも権威のあるコンテストになりました。また2017年からは経済産業省のバックアップを受け、ビジネスモデル部門を創設しました。さらに2018年にはユーザーフォト部門を新設し、リフォームに関するスナップ写真を対象に賞を贈っています。なおユーザーフォト部門は、オンラインで気軽にご応募いただけます。



## ⑨ アフタージェルコ（懇親会）

多くの支部では、役員会やセミナーの会合後に懇親会（アフタージェルコ）をセットしています。

ここでは昼間のセミナー等では聞けなかったこと、聞きそびれたことなどを、オープンに聞くことができます。セミナー講師が参加されることも多いので、じっくりと疑問点や問題点を掘り下げて聴くこともできますし、このアフタージェルコから参加される会員もいます。



## 新入会員紹介

### 【四国支部】

(株)無添加デザイン工房

代表取締役 中上均 さん

香川県丸亀市 第1種会員



この度、ジェルコに入会をさせていただきました株式会社無添加デザイン工房の中上（ちゅうじょう）です。

ビルダーに長く勤務し、無添加住宅本部でも長く勤務をしました。又、自信がシックハウス症候群になったこともあり、その経験と今まで培った技術力やデザイン力を生かし身体に優しいデザイン性の高い、家づくり（新築・リノベーション・リフォーム）を目指しています。特に、性能向上リノベーションを得意としています。耐震性や高気密高断熱性の高いリノベーションを目指します。さらに、デザイン性やインテリア性の高い家づくりを目指します。

多くの皆様と色々と交流を図り、よりよい会づくりに貢献していきたいと思っております。どうぞよろしくお願いたします。

### 【関東甲信越支部】

ツクリンク株式会社

代表取締役 村上亮仁 さん

東京都港区 第4種会員



全国7万社超がご登録、日本最大級の建設業マッチングサイト【ツクリンク】です。ジェルコ会員様のご導入実績も多数！職人さんの高齢化対策、外注費のコストダウンなど、皆様の益々の事業拡大にお役立て頂ければ幸いです。何卒よろしくお願いたします！

### 【関東甲信越支部】

株式会社フォー・ディー・コーポレーション

代表取締役社長 小幡毅 さん

東京都新宿区 第4種会員



建物だけでなく家具インテリアまで含めたトータルデザインプロジェクトを推進しています。商談や仕様決めにおけるDXで生産性を上げつつ、暮らしの夢を叶える住空間創造事業として、一歩進んだリフォーム事業と一緒に目指せる企業の皆様のご参画をお待ちしております。





**【関東甲信越支部】**

**株式会社ペアプレイブ**

**代表取締役 臼井晋也 さん**

**東京都大田区 第4種会員**

私の子供の頃のある辛い体感から、3つのビジョンを掲げ、心を込めて中小企業様の経営サポートをさせて頂いております。

キーワードは「笑顔を作る」です！（顔写真のQRコードからHPをご覧くださいますと幸いです）

ジェルコ会員の皆様の一助となれたら幸いです



**【関東甲信越支部】**

**凸版印刷株式会社**

**環境デザイン事業部**

**建材DXプロジェクト 村田陽 さん**

**東京都台東区 第4種会員**

「あしたを、こちよい空間（セカイ）へ」というコンセプトで、建装材だけでなく、会員様のお役に立つサービスとして、リフォームポータルサイト「リフォトル」、カタログアプリ「棟梁の目利き」を運営しております。ぜひお問い合わせください。



**【近畿支部】**

**株式会社ダンドリワーク**

**代表取締役 加賀爪宏介 さん**

**滋賀県草津市 第4種会員**

滋賀に本社を構え施工管理アプリ「ダンドリワーク」を提供しています。「現場とともにあること」を大切に、11年目を迎えました。日々進化するテクノロジーを現場に合わせた形で提供し、多様な課題を抱える建築業界のパートナーでありたいと考えています。どうぞよろしくお願い致します。



**【関東甲信越支部】**

**一般社団法人企業環境リスク解決機構**

**代表理事 上川路宏 さん**

**東京都港区 特別会員**

一般社団法人企業環境リスク解決機構の上川路 宏です。当機構は、産業廃棄物適正管理能力検定や廃棄物関連セミナーの運営、石綿関連の調査者／主任者講習を実施しています。

[参照] アスベスト情報ナビ (<https://asnavi.cersi.jp/>)

～ 編集後記 ～

東京の朝は思いのほか綺麗。街にはごみ一つ落ちてない。空気も澄んでいる。丸の内のビル群だってアルプスのようにそれぞれが存在感を持っている。それに何より気持ちがいい。ということで永田町の国会議事堂を横目に、皇居を通り抜け、東京駅の赤レンガに歴史の重みを感じながら、毎日6キロを歩いて事務局に通っております。そういえば歩くという字は止まるを少なくすると書きます。人間は立ち止まってはいけないのです。

さてみなさん、第15期定時社員総会も終わり、いよいよジェルコも40周年を迎えます。『あれから40年』といえば綾小路きみまろの決め台詞ですが、立ち止まることなく歩み続けたことは本当に凄いことだと思います。先輩たちのリフォームに賭けた情熱を胸に刻み、ビジョン2030に掲げた『事業者の成功の未来図』が描けるよう『これから40年』お役に立ちたいと誓うのでした。

■ **ジェルコ支部所在地** ■

**ジェルコ 北海道支部事務局**

〒060-0004 北海道札幌市北4条西19-1-4  
シャトーム北4条

Tel:080-6327-4894

**ジェルコ 東北支部事務局**

〒981-0953 宮城県仙台市青葉区西勝山16-40  
(株オリテック内)

Tel:022-725-2510 / Fax:022-725-2562

**ジェルコ 関東甲信越支部事務局**

〒104-0032 東京都八丁堀3-7-1 宝ビル本館5F  
Tel:03-5541-6051 / Fax:03-5541-0128

**ジェルコ 中部北陸支部事務局**

〒486-0807 愛知県春日井市大手町3-14-13  
(株リビング春日井内)

Tel:0568-82-8717 / Fax:0568-82-8723

**ジェルコ 近畿支部事務局**

〒657-0846 兵庫県神戸市灘区岩屋北町1-5-20  
(有)ミオ・デザイン内

Tel:078-801-2537 / Fax:078-801-2538

**ジェルコ 中国四国支部事務局 (株)やまと住研**

〒737-0823 広島県呉市海岸1-4-3  
(株)やまと住研内

Tel:0823-25-7404 / Fax:0823-25-7404

**ジェルコ 九州支部事務局**

〒820-0004 福岡県飯塚市新立岩2-13  
B's Plan内

Tel:0948-22-2929 / Fax:0948-52-6470

**ジェルコ 沖縄支部事務局**

〒905-0018 沖縄県名護市大西1-1-1 神山ビル2F  
(株)CSハウジング内

Tel:0980-53-7236 / Fax:0980-53-7237